

Tefal®

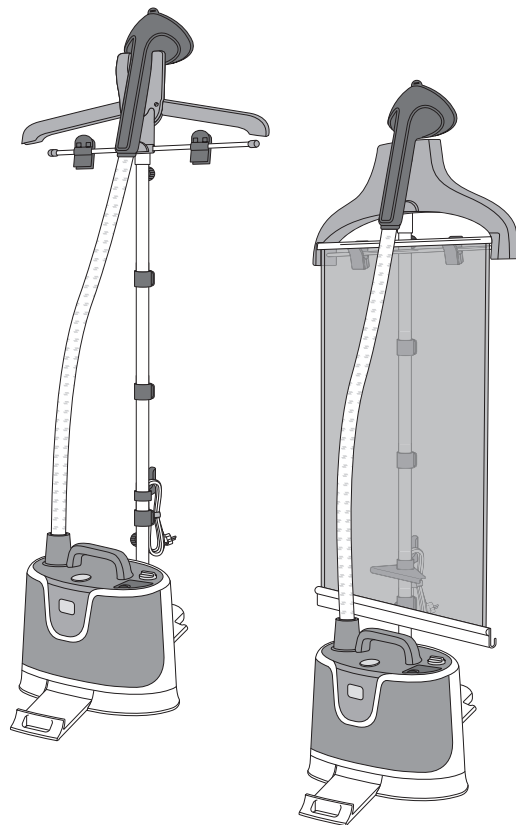

IS3300

www.tefal.com

1800134165-05 - 03/18

EN
FR
TH
MS
ZH
AR
RU
UK
TR
KO
ES
PT

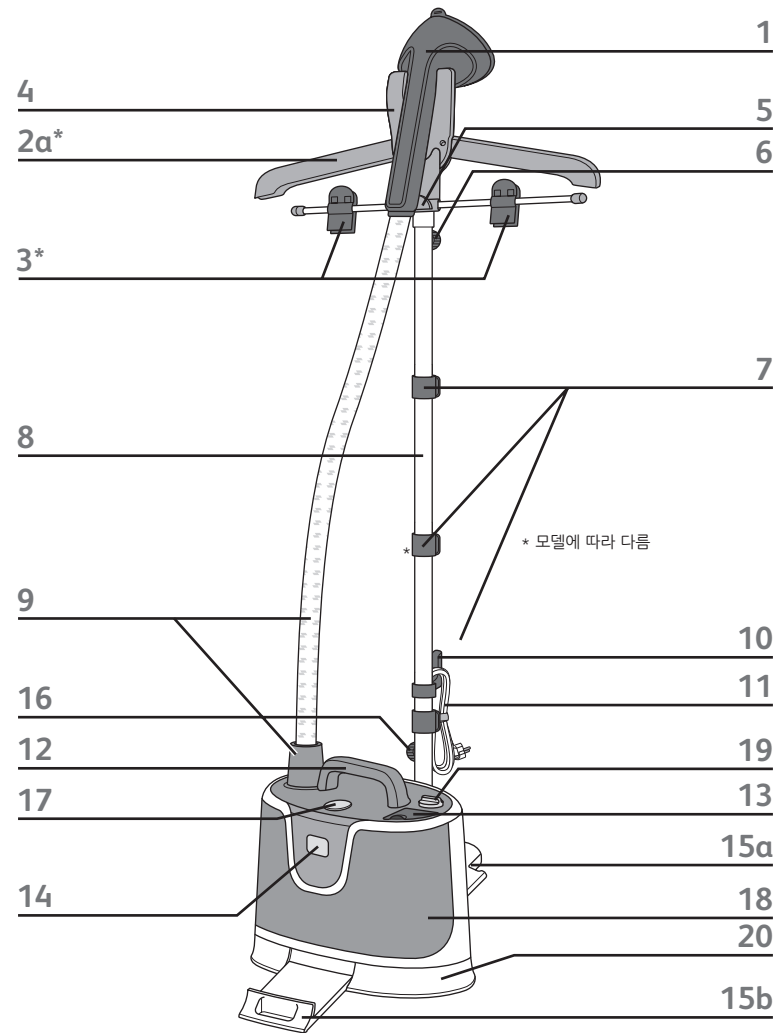

* EN Depending on model / FR Selon modèle / TH แตกต่างกันไปในแต่ละรุ่น / MS Mengikut model / ZH 根據型號而定 / AR حسب الموديل / RU В зависимости от модели / UK Залежно від моделі / TR modele göre değişir / KO 모델에 따라 다름 / ES Según el modelo / PT Dependendo do modelo

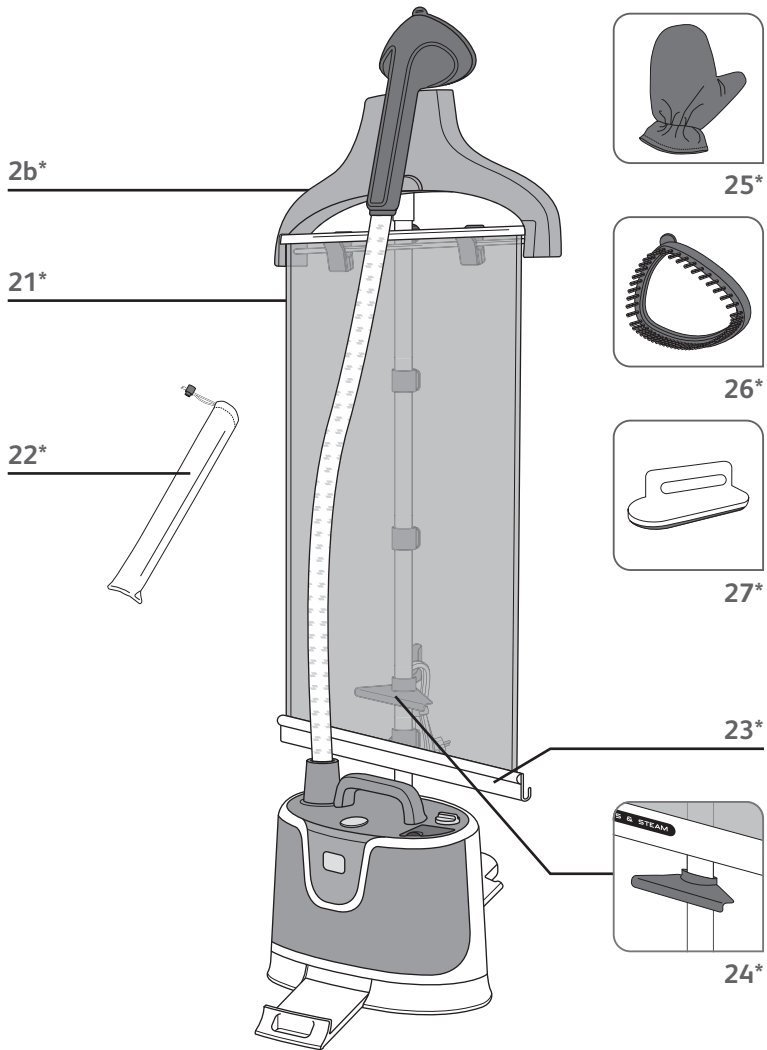

25*



26*

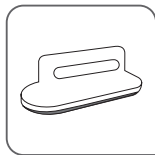

27*



24*

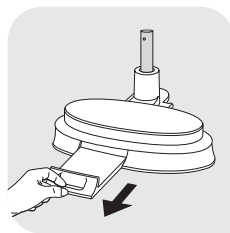

fig. 1

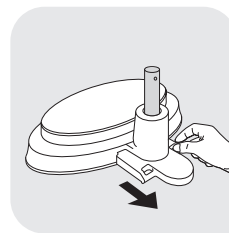

fig. 2

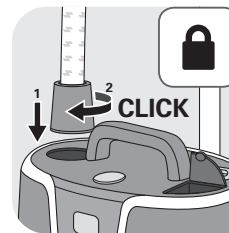

fig. 3

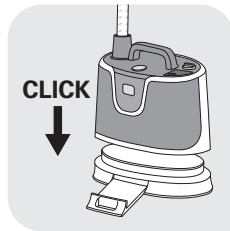

fig. 4

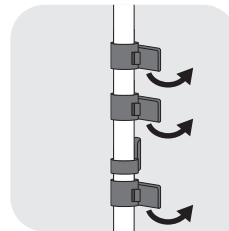

fig. 5

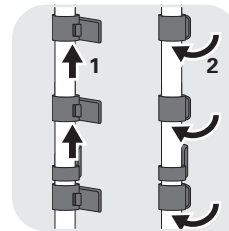

fig. 6

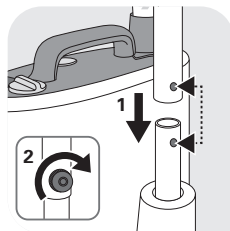

fig. 7

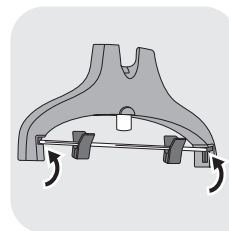

fig. 8

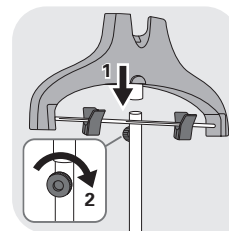

fig. 9

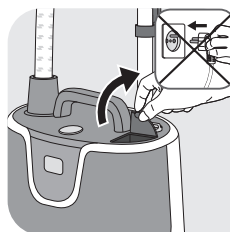

fig. 10

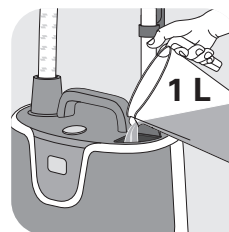

fig. 11

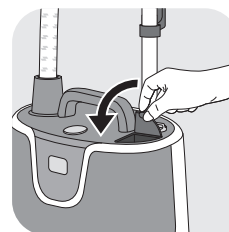

fig. 12

* EN Depending on model / FR Selon modèle / TH แตกต่างกันไปตามแต่ละรุ่น / MS Mengikut model / ZH 根據型號而定 / AR حسب الموديل / RU В зависимости от модели / UK Залежно від моделі / TR modele göre değişir / KO 모델에 따라 다름 / ES Según el modelo / PT Dependendo do modelo

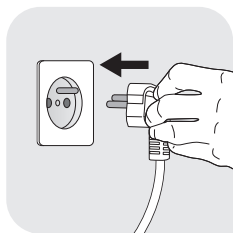

fig. 13

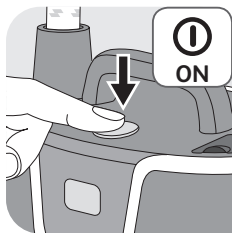

fig. 14

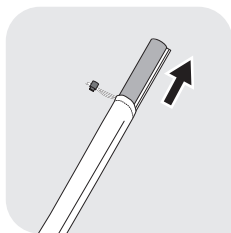

fig. 15

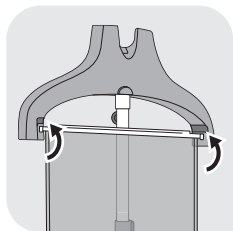

fig. 16



fig. 17

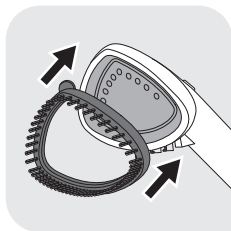

fig. 18



fig. 19

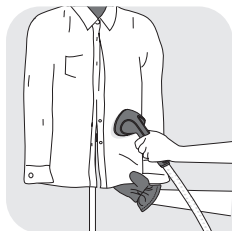

fig. 20



fig. 21

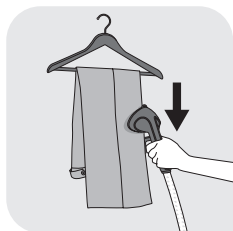

fig. 22

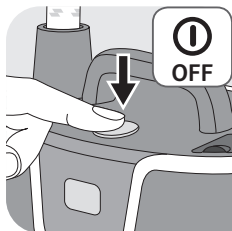

fig. 23

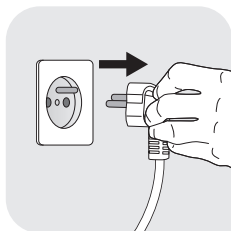

fig. 24

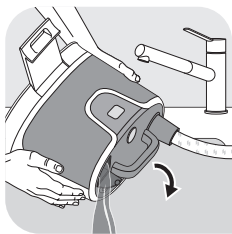

fig. 25



fig. 26

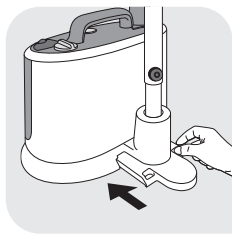

fig. 27

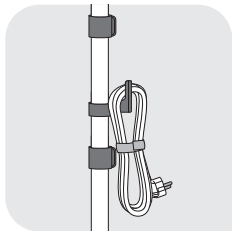

fig. 28



fig. 29



fig. 30



fig. 31



fig. 32

SAFETY INSTRUCTIONS

Please read these instructions carefully before first use and keep them in a safe place.

EN

- Never leave the appliance unattended whilst connected to the power supply, even if for a few moments, especially where children are present.
- Always unplug your appliance: before filling, or rinsing the water tank, before cleaning it, after each use.
- Care should be taken when using the appliance due to the emission of steam.
- This appliance is not intended to be used by persons (including children) with reduced or impaired physical, sensory or mental capabilities or persons lacking appropriate knowledge or experience, unless a person responsible for their safety provides either supervision or appropriate instructions concerning use of the appliance prior to its use.
- This appliance can be used by children aged from 8 years and above and persons with reduced physical, sensory or mental capabilities or lack of experience and knowledge if they have been given supervision or instruction concerning use of the appliance in a safe way and understand the hazards involved.
- Children must be supervised to ensure that they do not play with the appliance.
- Cleaning and user maintenance shall not be made by children without supervision.
- The appliance must not be used if it has fallen to the floor, shows evidence of damage, leaks or fails to function correctly. Never dismantle your appliance. To avoid any danger, have it inspected in an approved service centre.

IMPORTANT RECOMMENDATIONS

- This product has been designed for domestic and indoor use only. Any commercial use, inappropriate use or failure to comply with the instructions, the manufacturer accepts no responsibility and the guarantee will not apply.
- This is a floor appliance, never carry it while in use.
- This appliance is designed to function on AC current only. Before using it for the first time, check that your mains supply voltage matches that indicated on the appliance data plate.
- Any connection error will invalidate your guarantee.
- Always plug the appliance into a socket outlet with an earth connection.
- Given the diverse standards in effect, if the appliance is used in a country other than that in which it is purchased, have it checked by an Approved Service Centre.
- Always keep the hose and nozzle elevated above the water tank.
- For your safety, this appliance conforms to the applicable standards and regulations (Low Voltage, Electromagnetic Compatibility, and Environmental Directives).
-  The surfaces which are marked or close to with this sign are very hot during the use of the appliance. Do not touch these surfaces before the appliance has cooled down.
- To reduce the risk of contact with hot water or steam emitting from steam vents, check the appliance before each use by holding it away from your body and operating.
- Steam only in an up and down vertical motion. Never use the steam head in a horizontal position or tilt into a backward position, this may result in hot water discharge.
- To reduce the risk of electric shock, do not immerse the appliance or the steam head in water or any other liquids.
- The appliance should always be switched «OFF» before plugging or unplugging from socket outlet. Never pull the cord to disconnect it from the socket outlet, instead grasp the plug and pull to disconnect.
- Do not allow the cord to touch hot surfaces. After each use, unplug and let the appliance cool down completely before storing it away. Loop the cord loosely around the appliance when storing.
- Never place the appliance or its power cord near, or allow to come into contact with, sources of heat or sharp edges.
- “Before plugging your appliance, please ensure the full insert and locking of steam hose (by soft vertical pulling). During use, never unlock and never remove the steam hose as hot water and steam projection can occur.
- Do not attempt to hang up the unit using the hose.

- The use of accessory attachments other than those provided by Tefal is not recommended and may result in fire, electric shock or personal injury.
- Use caution when changing accessories or attachments, as they may contain hot water from condensation. Ensure that the attachments have cooled down to avoid contact with hot water.
- Burns could occur from touching hot parts, hot water or steam. Use care when you empty a steam appliance. There may be hot water in the tank or from the inside the appliance.
- Do not direct steam at people, animals or steam clothes while they are being worn.
- Do not cut or attempt to extend the steam hose.
- Do not use an extension lead. If you accept liability for doing so, only use an extension lead which is in good condition, has a plug with an earth connection and is suited to the power rating of the appliance.
- Unwind the power cord fully before use and inspect the appliance and power cord for signs of wear or damage prior to connecting to the power supply.
- Any intervention other than normal cleaning and maintenance by the customer must be performed by an Approved Service Centre.
- Never drop or insert any object into any opening or hose.
- The glove should be only used with this garment steamer (*depending on model). The manufacturer accepts no responsibility for any inappropriate use.
- Remove all packaging materials, stickers and accessories from inside and outside of the appliance.
- Inspect the appliance and power cord for signs of wear or damage prior to connecting to the power supply.
- Do not use your appliance if it does not operate correctly, if it has been damaged or if the power cord or plug is damaged. To maintain safety, these parts must be replaced by an Approved Service Centre.
- Any intervention other than normal cleaning and maintenance by the customer must be performed by an Approved Service Centre.
- This unit is for indoor use only.
- Unwind the power cord fully before use and inspect the appliance and power cord for signs of wear or damage prior to connecting to the power supply.
- The glove should only be used with this garment steamer, and not for other purposes.

ENVIRONMENT PROTECTION FIRST!



- ① Your appliance contains valuable materials which can be recovered or recycled.
- ➔ Leave it at a local civic waste collection point.

SAVE THESE INSTRUCTIONS

DESCRIPTION

1. Steam head
2. Integrated hanger
 - 2a* Integrated collapsible hanger
 - 2b* Integrated hanger
3. Trouser clips
4. Steam head hook
5. Hanger holder
6. Hanger fastening screw
7. Pole locking clips
8. Telescopic pole
9. Steam hose plus hose exit and locker
10. Electrical cord hook
11. Electrical cord
12. Transport handle
13. Water tank filling inlet
14. Variable steam settings
- 15a. Stability leg
- 15b. Stability leg
16. Pole fastening screw
17. ON/OFF switch
18. Housing
19. "Anti calc" screwing cap & entry
20. Stability base
21. Press & Steam vertical support*
22. Press & Steam pouch*
23. Press & Steam locking handle*
24. Press & Steam locking hook*
25. Glove*
26. Fabric brush*
27. Lint pad*

BEFORE USE

1 • Garment steamer assembly

Hose assembly

1. Insert and then lock it by turning anti-clockwise (fig. 3)
2. Ensure that the hose is properly locked by gently pulling vertically.

Pole assembly

1. Completely pull out the 2 stability legs from the base. (fig. 1, 2)
2. Unscrew the pole fastening screw on the base of the pole.
3. Hold the pole such that the electrical cord hook is at the back. Check that the 3 pole locking clips are unlocked. (fig. 5). Adjust the pole to its maximum height by sliding it upwards. Make sure the 4 segments of the pole are fully extended then lock the 3 pole locking clips.
4. Insert the pole on the base by pressing downwards until the holes of the pole and base are at the same level, so that you can put the screw back. If the holes are not aligned, check that the pole is fully extended. (fig.6)

Integrated Hanger assembly

1. Unscrew the hanger fastening screw at the bottom of the hanger.
2. Hold the hanger such that the hanger holder is on the same side as the appliance control panel.
3. Insert vertically the hanger on the top of the pole. The holes at the bottom of the hanger and in the pole should be at the same level. (fig. 9)
4. Put the screw back and screw in as far as it will go so that the hanger is firmly fixed to the pole. (fig. 9)
5. Install the steam head on top of the integrated hanger.

2 • Filling the water tank

Dear Customer,

Before delivery we undertake a quality control check on garment steamer. This garment steamer has been checked so a small residue of water may be left in the water tank. This garment steamer has passed the quality control check.

IMPORTANT: Your product is designed to operate using untreated tap water. If your water is very hard (check with your local water authority) it is possible to mix untreated tap water with store-bought distilled water in the following proportions 50% untreated tap water with 50% distilled water. Heat concentrates the elements contained in water during evaporation. The types of water listed below may contain organic waste, mineral or chemical elements that can cause spitting, brown staining or premature wear of the appliance: water from clothes dryers, scented or softened water, water from refrigerators, batteries, air conditioners, rain water, boiled, filtered or bottled water. These types of water should not be used. Only use store bought distilled water as advised above.

- Ensure that the appliance is unplugged. Open the water tank filling inlet, fill it with water and close it. (fig. 10, 11 & 12)

USE

Warning: Never steam a garment while it is being worn.

1 • Setting up

The flexible hose and the end of the steam head can become extremely hot during use. This is perfectly normal. Be careful and avoid any prolonged contact.

- Only operate the appliance on a floor clear of any materials which may obstruct the base of the steamer (flat and horizontal surface). Do not obstruct the openings on the lower part of the appliance. This appliance should not be used on very thick carpets or rugs.
- Undo the tie and completely unwind the electrical cord.
- Plug in to power socket. (fig.13)
- Switch on by pressing the ON/OFF button located on top of the appliance. (fig.14)
- The appliance will begin producing steam after approximately 60 seconds.

2 • Using the appliance

- Hang the garments on the integrated hanger or on separated hanger which may be suspended on the hanger holder.
- To steam trousers, we recommend that you also use the support with clips*.
- Hold the steam head with the steam vents pointing away from you.
- Start steaming garment lightly following the grain of the garment fabric.
- Start at the top of the garment and gradually move downward.
- Always use the steam head in a vertical position.

Always be careful not to touch the hot steam.

* depending on model

- Always hang the steam head in an upright position on the steam head hook when not in use.
- During use, the hose may make a gurgling noise. This is a normal occurrence due to condensation. If the appliance begins to gurgle, rest the steam head on its support for a few moments in order to direct back the condensation into the appliance. Maintain the steam head vertically extending the hose at the same time.
- During use, some water drips may appear on the telescopic pole. This is also a normal occurrence due to condensation.



Tips for better results with your garment steamer

- We recommend checking the garment care label for manufacturer recommendations before steaming. We also recommend testing the garment and effect on the garment on an unobtrusive area such as an inner seam.
- Button up the shirt's collar to prevent them slipping on the hanger during steaming.
- Gently press steamer brush into fabric while making slow passes.
- Avoid direct contact between the steam head and silk or velvet.
- Some garments are smoothed more easily on the reverse side.
- Heavy fabrics may need to be steamed for longer.
- If you have to use the steam head near the floor, raise the hose frequently to a vertical position in order to avoid condensation. A gurgling noise may be heard if the flexible hose is pinched.
- If no steam is produced, if a gurgling sound is heard or if water is dripping through the holes of the steam head, raise the steam hose occasionally to remove condensation inside the hose.

Steam setting*

Your appliance is fitted with 2 steam settings that you can set according to the fabric you are steaming, from delicate to thick ones.

- Models with 2 settings: set by successively pressing the steam setting button on the appliance's control panel.

	LIGHT COLOR	STEAM OUTPUT
	Orange	Mini
	Green	Max

ACCESSORIES

Be sure the appliance is unplugged and completely cool before attaching accessories.

Before using an accessory, check the manufacturer recommendations.

1 • Press & Steam vertical support*

The Press & Steam system support in the hanger provides a vertical support while steaming, to help remove "creases" more easily and efficiently.

Assembly:

- Remove the Press & Steam vertical support from its pouch. (fig. 15)
- Make sure the telescopic pole is fully extended.
- Hold the Press & Steam vertical support so that the handle is located downward and its "Press & Steam" logo is in front.
- Insert the upper part inside the integrated hanger, then pull down slightly until hooking the handle on the Press & Steam vertical support hook located on the pole. (fig. 16-17)
- The Press & Steam vertical support helps keep the garment in place while steaming.
- When steaming a shirt, begin with steaming the sleeves. Take hold of one sleeve and cross it over the garment using the Press & Steam for vertical support.

2 • Fabric brush*

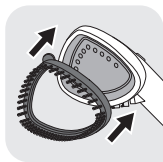

The fabric brush opens the weave of the fabrics for better steam penetration.

- Attach the fabric brush to the steam head, on cold appliance by lining up the bottom of the brush with the bottom of the steam head. Gently push the top of the brush onto the steam head until it clicks into place. (fig. 18)
 - Gently brush the area to be steamed following the grain or nap of the fabric. (fig. 19)
- Remove the fabric brush once unit is unplugged and completely cool. Remove it by pressing on the release tab on top of brush while pulling it forward.

3 • Lint pad*



The lint pad is a separate accessory and cannot be attached to the steam head. You can use the lint pad independently from the appliance.

The lint pad removes hair, lint and animal fur for a professional finish.

- To use the lint pad, slowly brush the clothing with the grain or nap of the fabric. (fig. 21)
- The pad can be cleaned by brushing it in the opposite direction. We recommend cleaning the pad on an old cloth that can be discarded.
- We recommend to use the lint pad before steaming your clothes for perfect results.

4 • Glove*



- The glove protects your free hand from the steam during use.
- To use the glove, put it on the hand you use to hold or pull the garment. (fig. 20)

The glove should be only used with this garment steamer and not for other purpose. Do not wash or iron the glove.

AFTER USE

- Switch off the appliance by pressing the ON/OFF button. (fig. 23)
- Unplug the appliance.(fig. 24)
- Do not drain the water tank immediately right after use. Please wait one hour before draining.
- Hang the steam head in an upright position on the hook steam head.

Warning: never remove the Press & Steam accessory for storage before it has completely dried. Always roll the Press & Steam vertical support for storage. Do not crease it.

- Empty the water tank each time before storage in order to flush out any scale particles. (fig. 25)
- Loosely wind up the electrical cord with the tie, then hang it on the cord hook on the pole. (fig. 28)

Warning: Never touch the steam head until it has cooled down completely.

1 • Transport

- Push back the 2 stability legs. (fig. 26-27)
- You can transport your appliance by lifting it up both by the telescopic pole and by the appliance's handle.

Do not attempt to lift up or transport the appliance holding the integrated hanger.

2 • Maintenance and cleaning

Easy descaling

This process should be made every 6 months or as soon as you feel that the performance of the appliance (steam output) is decreasing.

- Unplug the appliance.
- Wait an hour so that the appliance has completely cooled down.
- Remove the hose from the housing: Unlock it by turning anti-clockwise and then pull up to remove the hose.
- Remove the anti-calc cap by unscrewing. (fig 30).
- Rinse the appliance with cold water (cold appliance).
 - Pour 500 ml of water into the anti-calc opening
 - Pour 500 ml of water into the hole connection
 - Gently shake the appliance
 - Vertically tilt the appliance to empty the water into the sink (fig 25).
- Descale the appliance with a preparation of white vinegar / water (cold appliance).
 - In a bottle, mix by adding 500 ml of white vinegar and 500 ml of water
 - Pour half of the bottle into the anti-calc entry
 - Pour the other half into the hole connection
 - Leave the product containing the solution over night
 - Gently shake the appliance
 - Vertically tilt the appliance to empty the water into the sink (fig 31).

- Rinse appliance with cold water.
 - Pour 500 ml of water into the anti-calc opening
 - Pour 500 ml of water into the hole connection
 - Gently shake the appliance
 - Vertically tilt the appliance to empty the water into the sink
- Re-assemble the hose and ensure it is completely locked in place by turning clockwise (until you hear it click). (fig 32).
- Re-assemble the anti-calc cap by screwing it in completely to ensure that it is watertight but do not overtighten it. (fig 30).
- Fill up the water tank with 1 litre of tap water.
- Plug in the appliance and allow it to steam until no water is left in the tank.
- Your appliance is now ready to use.

CAUTION:

- Do not attempt to fill the boiler through the steam head holes.
- Never immerse the steam head in water or any other liquids.
- Never add any liquid into the boiler when appliance is hot.
- Only use white vinegar as solution for descaling your product.

Cleaning

- Clean the main unit with a damp cloth.
- Clean the Press & Steam fabric with a damp cloth or non abrasive sponge. Do not use any cleaning products such as soap or detergents.

TROUBLESHOOTING

Problems	Possible causes	Solutions
There is no steam.	The appliance has not been switched on.	Check that the appliance has been plugged in correctly. Press the On/Off button. The appliance will begin producing steam after approximately 60 seconds.
	The hose has been obstructed.	Check that the hose is not bent or twisted. Check that the steam head is not laying down on the floor.
	There is no water left in the water tank.	Switch off the appliance and fill the water tank.
The steam flow is low.	Your steamer has a build-up of scale because it has not been rinsed out regularly or descaled.	Follow the «easy descaling» process.
	The hose has been obstructed.	Check that the hose is not bent or twisted.

Problems	Possible causes	Solutions
Water runs through the holes of the steam head.	There is condensation in the hose.	Never use the steamer in the horizontal position. Hold the hose vertically outstretched and wait for the condensed water to return to the steamer.
The steamer takes a long time to heat and/or ejects white particles.	Your steamer has a build-up of scale because it has not been descaled regularly.	Follow the «easy descaling» process
The Press & Steam accessory is crooked.	The Press & Steam accessory has not been assembled properly.	Reassemble the Press & Steam accessory inside the integrated hanger. Make sure it is properly hooked in place by following the instructions.
	The Press & Steam accessory has not been rolled properly.	Make sure the Press & Steam accessory is always dry then rolled with care when stored. Do not crease it for storage.
The Press & Steam accessory detaches while in use.	The Press & Steam accessory was not locked correctly in the hook.	Make sure the Press & Steam accessory handle is firmly locked in the hook. It should not be moving horizontally or vertically. Make sure the 4 segments of the pole are fully extended and that the 3 clips are firmly locked.
The hose makes a gurgling noise.	You are using the steam head in a position close to the ground and some condensation occurs in the hose.	Raise the hose frequently during use and adjust the pole to its maximum height in order to avoid the formation of condensation.
Water is overflowing from water tank.	You are using the steam head in a position close to the ground and some condensation occurs in the hose.	Raise the hose frequently during use and adjust the pole to its maximum height in order to avoid the formation of condensation.

If you have any further problems or queries please contact the Customer Relations Helpline - see details at the end of this leaflet.

CONSIGNES DE SÉCURITÉ

Veillez lire attentivement les instructions qui suivent avant la première utilisation et conservez-les dans un endroit sûr.

- Ne laissez jamais l'appareil branché à la source d'alimentation sans surveillance, même pendant quelques instants, surtout en présence des enfants.
- Pensez à toujours débrancher votre appareil : avant de remplir ou de rincer le réservoir d'eau, avant de le nettoyer, après chaque utilisation.
- Il faut rester vigilant lors de l'utilisation de l'appareil en raison d'émission de la vapeur.
- Cet appareil n'est pas prévu pour être utilisé par des personnes (y compris les enfants) dont les capacités physiques, sensorielles ou mentales sont réduites, ou des personnes dénuées d'expérience ou de connaissance, sauf si elles ont pu bénéficier, par l'intermédiaire d'une personne responsable de leur sécurité, d'une surveillance ou d'instructions préalables concernant l'utilisation de l'appareil.
- Cet appareil peut être utilisé par des enfants âgés de 8 ans et plus et des personnes ayant des capacités physiques, sensorielles ou mentales réduites ou un manque d'expérience et de connaissances, s'ils ont reçu un encadrement ou des instructions concernant l'utilisation de l'appareil en toute sécurité et comprennent les risques encourus.
- Il convient de surveiller les enfants pour s'assurer qu'ils ne jouent pas avec l'appareil.

- Les enfants ne doivent ni nettoyer l'appareil ni s'occuper de son entretien sans surveillance.
- L'appareil ne doit pas être utilisé s'il est tombé, comporte des traces de dommages, de fuites ou ne fonctionne pas correctement. Ne démontez jamais votre appareil. Pour éviter tout danger, faites-le examiner par un centre service agréé.

RECOMMANDATIONS IMPORTANTES

- Ce produit a été conçu pour un usage domestique en intérieur uniquement. En cas d'utilisation commerciale, inappropriée ou non conforme au mode d'emploi, le fabricant décline toute responsabilité et la garantie ne s'applique pas.
- Il s'agit d'un appareil qui repose au sol et qui ne doit pas être transporté lorsqu'il est utilisé.
- Veillez à toujours garder le tuyau et la tête vapeur élevés au-dessus du réservoir d'eau.
- Pour votre sécurité, cet appareil est conforme aux normes et réglementations (basse tension, compatibilité électromagnétique, et aux directives environnementales en vigueur).
-  La température des surfaces portant le marquage ou des surfaces autour du marquage est très élevée pendant l'utilisation de l'appareil. Ne touchez pas ces surfaces avant que l'appareil n'ait refroidi.
- Pour réduire le risque de contact avec de l'eau chaude ou de la vapeur émise par les trous de sortie de vapeur, faites fonctionner l'appareil avant chaque utilisation en le tenant éloigné de vous.
- Ne défroissez que dans un mouvement vertical de haut en bas. Veillez à ne jamais utiliser la tête vapeur de manière horizontale ou à l'incliner vers l'arrière, afin d'éviter toute projection d'eau chaude.
- Pour réduire le risque de choc électrique, ne pas immerger l'appareil ou la tête de vapeur dans de l'eau ou dans d'autres liquides.
- L'appareil doit toujours être éteint avant de le brancher ou de le débrancher. Ne jamais tirer sur le cordon pour le débrancher de la prise de courant mais saisir la fiche et tirer pour le débrancher.
- Laissez l'appareil refroidir complètement avant de le ranger.

- Ne laissez pas le cordon d'alimentation en contact avec des arêtes vives ou des surfaces chaudes.
- Avant de brancher l'appareil, assurez-vous que le tuyau vapeur est correctement inséré et verrouillé (en tirant délicatement dans le sens vertical). Pendant l'utilisation, ne déverrouillez et ne retirez jamais le tuyau vapeur, cela pouvant entraîner une projection d'eau chaude et de vapeur.
- Ne pas attacher le tuyau en cours de fonctionnement. Au risque de se brûler, ne jamais retirer l'adaptateur de tuyau pendant l'utilisation de l'appareil.
- Ne pas essayer d'accrocher l'appareil lorsque vous utilisez le tuyau.
- L'utilisation d'accessoires étrangers qui ne sont pas fournis par TEFAL n'est pas recommandée et peut entraîner des incendies, des chocs électriques ou des blessures corporelles.
- Soyez prudent lors du changement d'accessoires ou d'équipements car ils peuvent contenir de l'eau chaude du à la condensation. Assurez-vous que les accessoires aient refroidis afin d'éviter tout contact avec de l'eau chaude.
- Des brûlures peuvent être occasionnées au contact des pièces chaudes, de l'eau chaude ou de la vapeur. Soyez prudent lorsque vous videz un appareil à vapeur. Le réservoir ou l'intérieur de l'appareil peuvent contenir de l'eau chaude.
- Ne pas diriger la vapeur sur des personnes, des animaux ou des vêtements lorsqu'ils sont portés.
- Ne pas couper ou tenter de prolonger le tuyau de vapeur.
- Si vous utilisez une rallonge, vérifiez qu'elle est adaptée à l'intensité de courant avec une prise de terre et qu'elle est entièrement dépliée.
- N'insérez ou ne laissez tomber aucun objet dans les orifices ou le tuyau de l'appareil.
- Le gant (selon le modèle) doit être utilisé uniquement avec ce défroisseur. Le fabricant décline toute responsabilité en cas de tout usage inapproprié.
- Le gant doit être utilisé uniquement avec ce défroisseur pour vêtements et pas à d'autres fins.

PRIORITÉ À LA PROTECTION DE L'ENVIRONNEMENT!



① Votre appareil contient de nombreux matériaux qui peuvent être récupérés ou recyclés.

➔ Déposez-le dans un point municipal de collecte des déchets.

CONSERVEZ CES INSTRUCTIONS

DESCRIPTION

1. Tête vapeur
2. Cintre intégré
2a* Cintre pliable intégré
2b* Cintre intégré
3. Pincés de pantalon
4. Crochet pour la tête vapeur
5. Accroche cintre
6. Vis de fixation du cintre
7. Clips de fixation du mât
8. Mât télescopique
9. Tuyau vapeur avec sortie vapeur et système de verrouillage
10. Crochet pour cordon électrique
11. Cordon électrique
12. Poignée de transport
13. Bouchon de remplissage du réservoir
14. Réglage de vapeur
- 15 a. Pieds
- 15 b. Pieds
16. Vis de fixation du mât
17. Bouton Marche/Arrêt
18. Boîtier
19. Bouchon à vis du dispositif « anti-calcaire »
20. Base d'appui
21. Support vertical Press & Steam*
22. Housse Press & Steam*
23. Poignée de verrouillage Press & Steam*
24. Crochet de verrouillage Press & Steam*
25. Gant*
26. Brosse à tissus*
27. Brosse anti-peluche*

INSTRUCTIONS AVANT UTILISATION

1 • Assemblage du défroisseur vapeur

Ensemble tuyau

1. Insérez puis verrouillez le tuyau en tournant dans le sens contraire des aiguilles d'une montre (fig. 3).
2. Assurez-vous que le tuyau est bien verrouillé en tirant délicatement dans le sens vertical.

Assemblage des mâts

1. Tirez et faites pivoter les deux pieds de support jusqu'à ce que vous entendiez un « clic ». (schéma 1, 2)
2. Dévissez la vis de fixation du mât située sur la base de celui-ci.
3. Maintenir le mât de telle sorte que le crochet pour cordon électrique soit situé à l'arrière. Vérifiez que les deux clips des mâts soient déverrouillés (schéma 5). Réglez le mât à sa hauteur maximale en le faisant glisser vers le haut. Assurez-vous que les 4 segments du mât sont entièrement déployés, puis verrouillez les trois clips.
4. Insérez le mât dans la base en exerçant une pression vers le bas jusqu'à ce que les trous du mât et la base soient au même niveau, de sorte que vous puissiez remettre la vis. Si les trous ne sont pas alignés, vérifiez que le mât est entièrement déployé (schéma 6)

Assemblage du cintre intégré

1. Dévissez la vis de fixation située en bas du cintre.
2. Maintenez le cintre de telle sorte que l'accroche cintre soit placé du même côté que le panneau de commande de l'appareil.
3. Insérez verticalement le cintre sur la partie supérieure du mât. Les trous dans la partie inférieure du cintre et du mât doivent être au même niveau. (schéma 9)
4. Vissez la vis de fixation du mât autant que possible de sorte que le cintre soit fermement fixé à la base. (schéma 9)
5. Installez la tête vapeur au-dessus du cintre intégré.

2 • Remplissage du réservoir d'eau

Cher client,

Avant de livrer, nous procédons à un contrôle qualité sur le défroisseur pour vêtements. Ce défroisseur pour vêtements a été testé, c'est pourquoi il est possible que des gouttes d'eau soient présentes dans le réservoir d'eau. Ce défroisseur pour vêtements a passé le contrôle qualité avec succès.

- Assurez-vous que l'appareil est débranché. Ouvrez le bouchon de remplissage du réservoir, versez de l'eau et refermez-le (fig. 10, 11 et 12).

FR

UTILISATION

Avertissement : Ne jamais utiliser le défroisseur sur un vêtement porté.

1 • Mise en place

Le tuyau flexible et l'extrémité de la tête vapeur peuvent devenir extrêmement chauds pendant l'utilisation. Ceci est parfaitement normal. Soyez prudent et évitez tout contact prolongé.

- Faites fonctionner le défroisseur uniquement sur un sol dégagé de tous objets qui peuvent obstruer la base (surface plane et horizontale). Ne pas obstruer les orifices de la partie inférieure de l'appareil. L'appareil ne doit pas être utilisé sur les tapis ou moquettes très épaisses.
- Desserrez le crochet et dépliez complètement le cordon électrique.
- Branchez-le à la prise d'alimentation. (schéma 13)
- Allumez-le en appuyant sur le bouton marche/arrêt situé sur le dessus de l'appareil. (schéma 14)
- L'appareil commencera à produire de la vapeur après environ 60 secondes.

2 • Utilisation de l'appareil

- Suspendez les vêtements sur le cintre intégré ou sur un cintre séparé qui peut être suspendu sur l'accroche cintre.
- Pour défroisser les pantalons, nous vous recommandons d'utiliser également le support avec pinces*.
- Saisissez la tête vapeur en prenant soin de diriger les orifices de diffusion de vapeur à l'opposé de vous.
- Commencez à défroisser légèrement le vêtement en suivant le sens du tissu.
- Commencez par le haut du vêtement en descendant progressivement vers le bas.
- Utilisez toujours la tête de vapeur en position verticale.

Veillez à ne jamais toucher la vapeur chaude.

- Accrochez toujours la tête de vapeur en position verticale sur le crochet prévu à cet effet lorsque vous n'utilisez pas l'appareil.
- Pendant l'utilisation, le tuyau peut produire un bruit de gargouillement. Il s'agit d'un phénomène normal dû à la condensation. Si l'appareil commence à gargouiller, reposez la tête de vapeur sur son support pendant quelques instants afin de diriger à nouveau la condensation dans l'appareil. Maintenez la tête de vapeur en position verticale en déployant le tuyau.
- Lors de l'utilisation, des gouttes d'eau peuvent apparaître sur le mât télescopique. Il s'agit également d'un phénomène normal dû à la condensation.



Conseils pour un résultat optimal avec votre défroisseur

- Nous vous recommandons de vérifier l'étiquette d'entretien des vêtements pour les recommandations du fabricant avant le défroissage. Nous vous recommandons également de faire un test sur une partie du vêtement, par exemple sur une couture intérieure.
- Boutonnez le col de la chemise pour éviter que celle-ci ne glisse sur le cintre pendant le défroissage.
- Appuyez doucement sur la brosse à tissu en faisant passer lentement sur le vêtement.
- Évitez le contact direct entre la tête de vapeur et la soie ou le velours.
- Certains vêtements sont plus faciles à défroisser à l'envers.
- Le temps de défroissage des tissus épais peut être plus long.
- Si vous devez utiliser la tête de vapeur à proximité du sol, placez régulièrement le tuyau en position verticale afin d'éviter la formation de condensation. Un bruit de gargouillement peut être perceptible si le tuyau flexible est noué.
- Si l'appareil ne produit pas de vapeur, si un bruit de gargouillement se fait entendre ou si de l'eau coule à travers les orifices de la tête de vapeur, soulevez le tuyau de vapeur de temps en temps pour enlever la condensation accumulée à l'intérieur.

Réglage de la vapeur*

Votre appareil dispose de 2 réglages de la vapeur selon la nature du tissu, allant de délicat à épais.

- Modèles avec 2 niveaux de vapeur : vous pouvez régler l'appareil en appuyant successivement sur le bouton de réglage de la vapeur sur le panneau de commande de l'appareil.

	COULEUR DU VOYANT LUMINEUX	NIVEAU DE VAPEUR
	Orange	Mini
	Vert	Maxi

ACCESSOIRES

Assurez-vous que l'appareil est débranché et complètement froid avant de fixer les accessoires.

Avant d'utiliser un accessoire, vérifiez les recommandations du fabricant. Il est également recommandé d'effectuer un test sur une partie dissimulée du tissu.

1 • Support vertical Press & Steam*

Le système Press & Steam fixé dans le cintre fournit un support vertical pendant le défroissage, permettant d'éliminer les plis de manière plus facile et plus efficace.

Assemblage :

- Retirez le support vertical Press & Steam de sa housse. (schéma 15)
- Assurez-vous que le mât télescopique soit entièrement déployé.
- Tenez le support vertical Press & Steam de manière à diriger la poignée vers le bas et de positionner le logo « Press & Steam » à l'avant.
- Insérez la partie supérieure à l'intérieur du cintre intégré, puis tirez légèrement vers le bas

jusqu'à ce que la poignée s'accroche sur le crochet de verrouillage Press & Steam situé sur le mât. (schéma 16-17)

- Le support vertical Press & Steam permet de garder le vêtement en place pendant le défroissage.
- Lorsque vous défroissez une chemise, commencez par les manches. Faites passer une manche devant le vêtement, en biais, en utilisant le support vertical Press & Steam.

2 • Brosse à tissus*

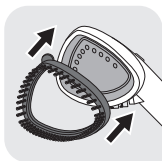

La brosse à tissus écarte les fibres des tissus pour une meilleure pénétration de la vapeur.

- Fixez la brosse à tissus sur la tête vapeur en alignant la partie inférieure de la brosse avec la partie inférieure de la tête. Appuyez doucement sur le haut de la brosse pour l'enfoncer sur la tête vapeur jusqu'à ce qu'elle s'enclenche. (schéma 18)
 - Brossez doucement la zone à traiter en suivant le sens ou le grain du tissu. (schéma 19)
- Retirez la brosse à tissus une fois l'appareil débranché et complètement refroidi. Retirez-la en appuyant sur la languette au-dessus de la brosse tout en tirant vers l'avant.

3 • Brosse anti-peluches*



La brosse anti-peluches est un accessoire séparé qui ne peut pas être fixé sur la tête vapeur. Vous pouvez l'utiliser indépendamment de l'appareil.

La brosse anti-peluches enlève les cheveux, les peluches et les poils d'animaux pour un fini professionnel !

- La brosse anti-peluches s'utilise en brossant doucement les vêtements en suivant le sens ou le grain du tissu. (schéma 21)
- Elle peut être nettoyée par brossage dans le sens opposé. Nous vous recommandons de nettoyer la brosse avec un vieux chiffon qui peut ensuite être jeté.
- Nous vous recommandons d'utiliser la brosse anti-peluche avant le défroissage de vos vêtements pour un résultat parfait.

4 • Gant*



- Le gant protège votre main libre de la vapeur lors de l'utilisation.
- Pour utiliser le gant, le mettre sur la main que vous utilisez pour tenir ou tirer sur le vêtement. (schéma 20)

Le gant doit être utilisé uniquement avec ce défroiseur et non à d'autres fins. Ne pas laver ou repasser le gant.

APRÈS UTILISATION

- Éteignez l'appareil en appuyant sur le bouton marche/arrêt. (schéma 23)
- Débranchez l'appareil (fig. 24).

* Selon modèle

- Ne videz pas le réservoir d'eau immédiatement après utilisation. Attendez une heure avant de vider le réservoir.
- Accrochez la tête vapeur en position verticale sur le crochet.

Attention: ne retirez jamais l'accessoire Press & Steam pour le ranger avant qu'il ne soit complètement sec. Avant de le ranger, enroulez toujours le support vertical Press & Steam. Ne le pliez pas.

- Afin d'éliminer les particules de calcaire, videz le réservoir d'eau à chaque fois avant de le ranger (fig. 25). (schéma 30)
- Enroulez sans serrer le cordon électrique et l'attacher avec le crochet, puis accrochez-le sur le crochet prévu à cet effet sur le mât. (schéma 28)

Avertissement : Ne jamais toucher la tête vapeur avant qu'elle n'ait complètement refroidie.

1 • Transport

- Rentrez les 2 pieds d'appui. (schéma 26-27)
- Vous pouvez transporter votre appareil en le soulevant par le mât télescopique ou par la poignée de l'appareil.

Ne tentez pas de soulever ou de transporter l'appareil en maintenant le cintre intégré.

2 • Entretien et nettoyage

Détartrage facile

Ce processus devrait être fait tous les six mois ou dès que vous vous sentez que les performances de l'appareil (sortie de vapeur) s'affaiblissent.

- Débranchez l'appareil.
- Attendez une heure afin que l'appareil refroidisse complètement.
- Retirez le tuyau de son logement : déverrouillez-le en tournant dans le sens contraire des aiguilles d'une montre puis tirez pour retirer le tuyau.
- Dévissez le bouchon du dispositif anti-calcaire pour le retirer (fig 30).
- Rincez l'appareil à l'eau froide (lorsque l'appareil a refroidi).
 - Remplissez le dispositif anti-calcaire de 50 cl d'eau.
 - Remplissez l'orifice de remplissage sur lequel se fixe le tuyau vapeur de 50 cl d'eau.
 - Remuez légèrement l'appareil.
 - Videz l'eau en retournant verticalement l'appareil au-dessus du lavabo (fig. 25).
- Détartrez l'appareil avec la préparation vinaigre blanc/eau (lorsque l'appareil a refroidi).
 - Dans une bouteille, ajouter 50 cl de vinaigre blanc et 50 cl d'eau, puis mélangez.
 - Versez la moitié de la bouteille dans le dispositif anti-calcaire.
 - Versez l'autre moitié dans l'orifice de remplissage sur lequel se fixe le tuyau vapeur.
 - Laissez agir toute une nuit.
 - Remuez légèrement l'appareil.
 - Videz l'eau en retournant verticalement l'appareil au-dessus du lavabo (fig. 31).
- Rincez l'appareil à l'eau froide.
 - Remplissez le dispositif anti-calcaire de 50 cl d'eau.
 - Remplissez l'orifice de remplissage sur lequel se fixe le tuyau vapeur de 50 cl d'eau.
 - Remuez légèrement l'appareil.
 - Videz l'eau en retournant verticalement l'appareil au-dessus du lavabo.
- Réassemblez le tuyau et assurez-vous que celui-ci est verrouillé en tournant dans le sens

* Selon modèle

- contraire des aiguilles d'une montre (jusqu'à ce que vous entendiez le clic) (fig. 32).
- Remplacez le bouchon du dispositif anti-calcaire en vissant complètement (fig. 30).
- Remplissez le réservoir d'eau d'1 L d'eau du robinet.
- Branchez l'appareil et faites échapper la vapeur jusqu'à ce que le réservoir soit vide.
- Votre appareil est maintenant prêt à l'emploi.

ATTENTION :

- **Ne remplissez pas le chauffe-eau par les orifices de la tête de vapeur.**
- **Ne jamais plonger la tête vapeur dans l'eau !**
- **Ne remplissez jamais le chauffe-eau lorsque l'appareil est chaud.**
- **N'utilisez que du vinaigre blanc pour détartrer votre appareil.**

Nettoyage

- Nettoyez l'unité principale avec un chiffon humide.
- Nettoyez le tissu du Press & Steam avec un chiffon humide ou une éponge non abrasive. Ne pas utiliser de produits de nettoyage tels que du savon ou des détergents.

DÉPANNAGE

Problèmes	Causes possibles	Solutions
L'appareil ne produit pas de vapeur.	L'appareil n'est pas mis sous tension.	Vérifier que l'appareil est branché correctement à une prise. Appuyez sur le bouton Marche/Arrêt. L'appareil commence à produire de la vapeur après environ 60 secondes.
	Le tuyau est obstrué.	Vérifiez que le tuyau n'est pas plié ou tordu. Vérifier que la tête de vapeur ne touche pas le sol.
	Le réservoir d'eau est vide.	Éteignez l'appareil et remplissez le réservoir d'eau.
Le débit de vapeur est faible.	Le tartre s'est accumulé dans votre appareil à vapeur car il n'a pas été rincé régulièrement.	Suivez le processus « détartrage facile ».
	Le tuyau est obstrué.	Vérifiez que le tuyau n'est pas plié ou tordu.
L'eau coule à travers les orifices de la tête de vapeur.	Il y a de la condensation dans le tuyau.	Ne jamais utiliser la vapeur dans la position horizontale. Maintenez le tuyau tendu en position verticale et attendez que l'eau condensée se redirige dans l'appareil.
L'appareil est long à chauffer et/ou des particules blanches se dégagent de celui-ci.	Le tartre s'est accumulé dans votre appareil à vapeur car il n'a pas été détartré régulièrement.	Suivez le processus « détartrage facile ».

L'accessoire Press & Steam est tordu.	L'accessoire Press & Steam n'a pas été correctement fixé.	Installez à nouveau l'accessoire Press & Steam à l'intérieur du cintre intégré. Assurez-vous qu'il est bien accroché, en suivant les instructions.
	L'accessoire Press & Steam n'a pas été correctement roulé.	Assurez-vous que l'accessoire Press & Steam est toujours sec puis enroulez-le avec précaution pour le ranger. Ne le pliez pas pour le ranger.
L'accessoire Press & Steam se détache pendant l'utilisation.	L'accessoire Press & Steam n'a pas été accroché correctement sur le crochet.	Assurez-vous que la poignée de l'accessoire Press & Steam est fermement accrochée dans le crochet. Elle ne doit pas se déplacer horizontalement ou verticalement. Assurez-vous que les 4 segments du mât sont entièrement déployés et que les 3 clips sont solidement enclenchés.
Le tuyau génère un bruit de gargouillement.	Vous utilisez la tête vapeur dans une position proche du sol et de la condensation se produit dans le tuyau.	Soulevez le tuyau fréquemment pendant l'utilisation et réglez le mât à sa hauteur maximale, afin d'éviter la formation de la condensation.
L'eau déborde du réservoir d'eau.	Vous utilisez la tête dans une position proche du sol et de la condensation se produit dans le tuyau.	Soulevez le tuyau fréquemment pendant l'utilisation et réglez le mât à sa hauteur maximale, afin d'éviter la formation de la condensation.

Si la cause du problème ne peut être établie, veuillez demander l'assistance d'un centre de service agréé www.tefal.com

คู่มือการใช้งานเพื่อความปลอดภัย

กรุณาอ่านคู่มือการใช้งานต่อไปนี้อย่างละเอียดก่อนการใช้งานครั้งแรก และเก็บเอาไว้ในที่ปลอดภัย

- ในขณะที่เสียบไฟอยู่ ห้ามปล่อยเครื่องใช้ไฟฟ้าทิ้งไว้โดยไม่ดูแลตั้งใจ แมวจะเป็นเพียงเวลาชั่วคราวก็ตาม โดยเฉพาะอย่างยิ่งในบริเวณที่มีเด็กอยู่ใกล้ ๆ,
- หลีกเลี่ยงปลั๊กเครื่องใช้ไฟฟ้าเสมอ: ก่อนการเติม หรือเทน้ำลงในแทงค์น้ำ, ก่อนการทำความสะอาดแทงค์น้ำ, หลังจากการใช้งานทุกครั้ง
- ควรใส่ใจและระมัดระวังเมื่อใช้เครื่องใช้ไฟฟ้า เพราะเครื่องมีการปล่อยไอน้ำออกมา
- เครื่องใช้นี้ไม่ได้สร้างขึ้นเพื่อให้บุคคล (รวมทั้งเด็กเล็ก) ที่มีสภาพร่างกายไม่แข็งแรงหรือสภาพจิตใจไม่ปกติ หรือขาดประสบการณ์และความรู้ความเข้าใจนำอุปกรณ์นี้ไปใช้งาน เว้นแต่จะอยู่ในการควบคุมดูแลหรือได้รับคำแนะนำในการใช้งานโดยผู้ที่รับผิดชอบในด้านความปลอดภัย
- เครื่องใช้ไฟฟ้านี้สามารถใช้ได้โดยเด็กอายุ 8 ปีขึ้นไปซึ่งมีข้อจำกัดทางร่างกาย ประสาทสัมผัสหรือสภาพจิตใจ หรือขาดประสบการณ์และความรู้ในการใช้งานหากมีคนที่กำกับดูแลหรือให้คำแนะนำในการใช้เครื่องอย่างปลอดภัยและรับทราบอันตรายที่เกี่ยวข้อง
- ควรดูแลเด็กอยู่ห่างไกลชิดเพื่อให้แน่ใจว่าเด็กจะไม่เล่นเครื่องใช้ไฟฟ้านี้
- ห้ามทำความสะอาดและดูแลรักษาโดยเด็กที่ไม่มีคนกำกับดูแล
- ห้ามใช้เครื่องใช้ไฟฟ้านี้ หากเครื่องตกลงพื้น, มีร่องรอย

ของความเสียหาย, รั่ว, หรือทำงานได้ไม่ถูกต้อง อย่าถอด
แยกชิ้นส่วนเครื่องเอง เพื่อหลีกเลี่ยงความเสียหายใด ให้
ศูนย์บริการที่ได้รับอนุญาตอย่างถูกต้องตรวจสอบ
เครื่องใช้ไฟฟ้า

คำแนะนำที่สำคัญ

- ผลิตภัณฑ์นี้ได้รับการออกแบบเพื่อใช้ภายในครัวเรือนและภายในบ้านเท่านั้น ผู้ผลิตไม่รับผิดชอบใดๆ ทั้งสิ้น และการรับประกันจะเป็นโมฆะ หากมีการใช้งานเพื่อการค้า การใช้งานที่ไม่เหมาะสม หรือการไม่ปฏิบัติตามคู่มือการใช้งาน
- เครื่องใช้ไฟฟ้านี้เป็นเครื่องใช้ไฟฟ้าสำหรับวางลงบนพื้น ห้ามเคลื่อนย้ายเครื่องในขณะที่กำลังใช้งาน
- รักษาให้สายส่งไอน้ำและหัวปูนไอน้ำอยู่เหนือแท่งค้ำน้ำเสมอ
- เพื่อความปลอดภัย อุปกรณ์นี้ไปตามมาตรฐานและเป็นไปตามข้อบังคับ (ประกาศวาดวยแรงดันไฟฟ้าต่ำ ความเขากันไคของแม่เหล็กไฟฟ้า และสิ่งแวดลอม)
-  พื้นผิว ที่ไคทำเครื่องหมายไว้ หรืออยู่ใกล้กับสัญลักษณ์นี้ จะมีความร้อนมากในระหว่างการใช้เครื่องใช้ไฟฟ้า อย่าสัมผัสพื้นผิวเหล่านี้ก่อนที่เครื่องใช้ไฟฟ้าจะเย็นลง
- เพื่อลดความเสี่ยงในการสัมผัสกับน้ำร้อนหรือไอน้ำ ที่ออกมาจากท่อไอน้ำให้ตรวจสอบเครื่องใช้ไฟฟ้าก่อนใช้งานทุกครั้งโดยถือเครื่องให้ห่างตัวขณะใช้งาน
- จะมีไอน้ำเกิดขึ้นเมื่อมีการเคลื่อนที่ขึ้นลงง่วนั้น ห้ามใช้หัวไอน้ำในแวนนอนหรือเอียงไปด้านหลัง เพราะอาจทำไอน้ำร้อนไหลออกมาได้
- เพื่อลดความเสี่ยงในการเกิดไฟฟ้าช็อค อย่าจุ่มเครื่องใช้ไฟฟ้าลงในน้ำ หรือจุ่มหัวไอน้ำลงในน้ำหรือของเหลวใด ๆ
- ตองปิดเครื่องใช้ไฟฟ้าก่อนเสียบปลั๊กหรือถอดปลั๊ก ห้ามถอดปลั๊กของเครื่องใช้ไฟฟ้าออกจากเตารับโดยการดึงที่สวยไฟ ให้จับที่ปลั๊กแล้วดึงเพื่อถอดปลั๊ก
- ปลอยให้เครื่องเย็นสนิทก่อนเก็บเขาที่
- อย่าปลอยให้สายไฟพาดกับขอบหรือมุมที่มีความคม หรือพื้นผิวที่มีความร้อน
- ก่อนที่จะเสียบปลั๊กเครื่องใช้ไฟฟ้าของคุณ กรุณาตรวจสอบให้แน่ใจว่าไคตอและลือคสายส่งไอน้ำเรียบร้อยแล้ว (โดยการดึงเบา ๆ ในแวนตัง) ระหว่างการใช้งาน ห้ามปลดลือคและห้ามถอดสายส่งไอน้ำ เพราะอาจเกิดการกระเด็นของน้ำร้อนหรือไอน้ำได้
- อย่ายัดสายส่งไอน้ำแน่นในระหว่างใช้งาน อาจถูกลวกได้ หากอะแดปเตอรืของสายส่งไอน้ำถูกถอดออกในขณะที่กำลังใช้เครื่อง

- อย่าพยายามแขวนตัวเครื่องด้วยสายส่งไอน้ำ
- ไม่ควรใช้อุปกรณ์อื่นที่ที่ฟาลไม่รองรับและไม่แนะนำให้ใช้ เนื่องจากอาจทำให้เกิดไฟไหม้ ไฟฟ้าช็อต หรืออาจได้รับบาดเจ็บ
- ใช้ความระมัดระวังเมื่อเปลี่ยนอุปกรณ์หรือสิ่งที่เหมาะสมมา เพราะว่าจะอาจมีน้ำร้อนที่เกิดจากการควบแน่นได้ ตรวจสอบให้แน่ใจว่าอุปกรณ์ต่าง ๆ เย็นสนิทแล้ว เพื่อหลีกเลี่ยงการสัมผัสน้ำร้อน
- อาจเกิดรอยไหม้ได้เนื่องจากสัมผัสกับชิ้นส่วนที่ร้อน น้ำร้อน หรือไอน้ำระมัดระวังขณะที่เอาน้ำออกจากเครื่อง อาจมีน้ำร้อนอยู่ในถังเก็บน้ำ หรืออยู่ด้านในเครื่องได้
- อย่าให้อินาหันตรงไปทางคน สัตว์ หรือพ่นไอน้ำในขณะที่กำลังสวมใส่เสื้อผ้า
- อย่าตัดหรือพยายามต่อสายส่งไอน้ำ
- หากคุณใช้สายต่อหลัก ตรวจสอบให้แน่ใจว่ามีอัตรากระแสไฟที่ตรงกับจำนวนแอมป์ที่จำเป็น พร้อมด้วยสายดินและการต่อโดยสมบูรณ์
- อย่าปล่อยให้หรือสอดควัตถุใด ๆ เข้าไปในกาเปิดหรือสายส่งไอน้ำ
- ควรใช้ถุงมือกับเครื่องรีดไอน้ำถนอมผาเท่านั้น (*แตกต่างกันไปในแต่ละรุ่น) ผู้ผลิตไม่รับผิดชอบใด ๆ ต่อการใช้ที่ไม่เหมาะสม
- ควรใช้ถุงมือสำหรับเครื่องรีดถนอมผาไอน้ำเครื่องนี้เท่านั้น และไม่ควรใช้เพื่อจุดประสงค์อื่น

เก็บคู่มือนี้เอาไว้

หวางไว้ในสิ่งแวดล้อม!



- ① เครื่องใช้ไฟฟ้าของคุณประกอบด้วยวัสดุที่สามารถแปรสภาพหรือนำกลับมาใช้ใหม่ได้
- ๖ โหนดสงที่ศูนย์จัดเก็บขยะเทศบาลในท้องถิ่นของคุณ

คำอธิบาย

1. หัวพ่นไอน้ำ
2. ที่แขวนผ้าแบบเบ็ดเสร็จ
2a* ที่แขวนผ้าติดกับเครื่องแบบพับได้
2b* ที่แขวนผ้าติดกับเครื่อง
3. ที่แขวนกางเกงแบบมีคลิปหนีบ
4. ที่แขวนหัวพ่นไอน้ำ
5. ที่ยึดไม้แขวนเสื้อ
6. สกรูยึดไม้แขวนเสื้อ
7. ตัวล็อกยึดเสา
8. เสาสําหรับแขวนรีด
9. สายส่งไอน้ำพร้อมช่องส่งและตัวล็อกสาย
10. ที่แขวนสายไฟ
11. สายไฟ
12. ด้ามจับเพื่อเคลื่อนย้าย
13. ช่องเติมนํ้าในแทงค์น
14. การตั้งคําการพ่นไอน้ำที่เปลี่ยนแปลงได้
- 15a. ฆารับนํ้าหนัก
- 15b. ฆารับนํ้าหนัก
16. สกรูยึดเสา
17. สวิตช์เปิด/ปิด
18. ตัวเครื่อง
19. ผ้าห่มน “แทงค์กั้บตะกรัน” และช่องเติมนํ้า
20. ฐานตั้ง
21. แผนช่วยการรีด & การพ่นไอน้ำตามแนวตั้ง*
22. กระเป๋าสําหรับแผนช่วยการรีด & การพ่นไอน้ำ*
23. หูจับสําหรับล็อกแผนช่วยการรีด & การพ่นไอน้ำ*
24. ตะขอยึดสําหรับแผนช่วยการรีด & การพ่นไอน้ำ*
25. ลูกมือ*
26. แปรงรีดผ้า*
27. แผนกํ้าจัดเสขบนผ้า*

ก่อนการใช้งาน

1 • การประกอบเครื่องรีดไอน้ำถนอมผ้า

การประกอบสาย

1. เสียบสายเข้าไป จากนั้นล็อกโดยการหมุนทวนเข็มนาฬิกา (รูปที่ 3)
2. ตรวจสอบให้แน่ใจว่าสายถูกล็อกเป็นอย่างดีแล้ว โดยการดึงเบา ๆ ในแนวตั้ง

การประกอบเสา

1. ดึงขาตั้งทั้ง 2 ข้างออกมาจากรานไ้สชุด (รูปที่ 1, 2)
2. ถอดสกรูตัวยึดเสาที่ฐานของเสา
3. จับเสาดังกล่าวไว้จนที่ยึดสายไฟไปอยู่ด้านหลัง ตรวจสอบคูลิปเสียบเสาทั้ง 3 เสาว่าปลดล็อกแล้ว (รูปที่ 5) ปรับเสาให้มีระดับสูงสุดด้วยการเลื่อนขึ้น ตรวจสอบให้แน่ใจว่าได้ยึดเสาทั้ง 4 ส่วนอย่างเต็มที่ จากนั้นล็อกตัวล็อกทั้ง 3 ตัว
4. ใส่เสาเข้าไปในฐาน ด้วยการกดลงไปด้านล่างจนกระทั่งรูของเสาและฐานอยู่ในระดับเดียวกัน เพื่อให้คุณสามารถยึดสกรูไปด้านหลังได้ หากฐานไม่อยู่ตามแนว ให้ตรวจสอบคูลิปของเสาวางแนบและปลดล็อกครึ่ง ๆ หรือไม่ หากสายไม่ตั้งตรง ตรวจสอบให้แน่ใจว่าได้ยึดเสาอย่างเต็มที่ (รูปที่ 6)

การประกอบที่แขวนผ้าแบบเบ็ดเสร็จ

1. ถอดสกรูที่ยึดไม้แขวนเสื้อที่ด้านล่างของไม้แขวนเสื้อ
2. จับที่ยึดไม้แขวนเสื้อไว้จนตัวยึดไม้แขวนเสื้ออยู่ในด้านเดียวกับแผงควบคุม
3. ใส่ไม้แขวนเสื้อตามแนวตั้งที่ด้านบนสุดของเสา รูด้านล่างของไม้แขวนเสื้อ และรูในเสาคควรอยู่ในระดับเดียวกัน (รูปที่ 9)
4. ใส่สกรูกลับเข้าไปและหมุนสกรูให้ล็อกสุดเท่าที่จะทำได้ เพื่อให้ไม้แขวนยึดติดกับเสาอย่างแน่นหนา (รูปที่ 9)
5. ใส่หัวพ่นไอน้ำไว้ที่ส่วนบนสุดของที่แขวนผ้าแบบเบ็ดเสร็จ

2 • การเติมน้ำในแท่งค้ำ

เรียน ผู้มีอุปการะคุณ

ก่อนการส่งมอบ ทางเราจะดำเนินการตรวจสอบควบคุมคุณภาพของเครื่องรีดนมผ้าไอน้ำ เครื่องรีดนมผ้าไอน้ำเครื่องนี้ได้รับการตรวจสอบ จึงอาจมีน้ำหลงเหลืออยู่เล็กน้อยในแท่งค้ำ เครื่องรีดนมผ้าไอน้ำเครื่องนี้ผ่านการตรวจสอบควบคุมคุณภาพเรียบร้อยแล้ว

- ตรวจสอบให้แน่ใจว่าถอดปลั๊กของเครื่องพ่นไอน้ำแล้ว เปิดช่องเติมน้ำในแท่งค้ำ เติมน้ำลงไป แล้วปิดฝา (รูปที่ 10,11 และ 12)

การใช้งาน

คำเตือน: อย่าพ่นไอน้ำใส่เสื้อผ้าในขณะที่กำลังสวมใส่อยู่บนตัว

1 • การตั้งค่า

สายส่งไอน้ำที่มีความยืดหยุ่นและตอนปลายของหัวพ่นไอน้ำ อาจมีความร้อนสูงในระหว่างการใช้งาน สิ่งนี้ถือเป็นเรื่องปกติอย่างที่สุด จงระมัดระวังและหลีกเลี่ยงการสัมผัสเป็นเวลานาน

- ใช้เครื่องพ่นไอน้ำบนพื้นที่สะอาดไม่มีวัตถุใด ๆ ที่อาจขัดขวางฐานของเครื่องพ่นไอน้ำที่เรียบและมีพื้นผิวตามแนวนอน อย่าขวางการเปิดส่วนที่ต่ำกว่าของเครื่อง อุปกรณ์นี้ไม่ควรใช้บนพรมหรือพรมหนา
- ปลดตีนตุ๊กแก และคลายสายไฟออกทั้งหมด
- เสียบปลั๊กเข้าไปในช่องเสียบไฟ (รูปที่ 13)
- เปิดเครื่องด้วยการกดปุ่ม เปิด/ปิด ที่ตั้งอยู่ด้านบนสุดของเครื่อง (รูปที่ 14)
- อุปกรณ์เครื่องใช้ไฟฟ้าจะเริ่มผลิตไอน้ำหลังจากเวลาผ่านไปประมาณ 60 วินาที

2. การเปิดใช้งานเครื่องใช้ไฟฟ้า

- แขนงผ้าไอน้ำที่แขนงผ้าแบบเบ็ดเสร็จ หรือที่แขนงที่แยกต่างหาก ซึ่งอาจแขวนไว้บนที่ยึดไม้แขวนเสื้อ
- สำหรับการพ่นไอน้ำใส่กางเกง เราแนะนำให้ผู้ใช้แผ่นช่วยที่มีลูป
- จับหัวพ่นไอน้ำโดยให้ลมของไอน้ำชี้ห่างออกจากตัวของคุณ
- เริ่มการรีดผาด้วยไอน้ำเบา ๆ โดยรีดตามลายของเนื้อผ้า
- เริ่มที่ด้านบนสุดของผาแล้วค่อย ๆ เลื่อนลงมาด้านล่าง
- ให้ใช้หัวพ่นไอน้ำในลักษณะตั้งเสมอ

จรรยาไม่ให้สัมผัสหัวพ่นไอน้ำที่ร้อนเสมอ

- เมื่อไม่ใช้งาน ให้แขวนหัวพ่นไอน้ำไว้บนที่แขวนหัวพ่นไอน้ำในลักษณะที่ตั้งขึ้นเสมอ
- ในระหว่างการใช้งาน สายอาจทำให้เกิดเสียงดังกรอกกราก สิ่งนี้ถือเป็นเรื่องปกติอันเนื่องมาจากการควบแน่น หากอุปกรณ์เริ่มส่งเสียงดังกรอกกราก ให้พักหัวพ่นไอน้ำไว้ในที่แขวนหัวพ่นไอน้ำสักครู่ เพื่อให้มีการควบแน่นเข้าไปในอุปกรณ์โดยตรงอีกครั้ง รักษาหัวรีดไอน้ำในแนวตั้ง โดยดึงสายให้ตึงในขณะเดียวกัน
- ในระหว่างการใช้งาน อาจเกิดหยดน้ำขึ้นบนเส้า สิ่งนี้ยังเป็นเรื่องปกติอันเนื่องมาจากการควบแน่น

เคล็ดลับสำหรับผลลัพธ์ที่ดียิ่งกว่าด้วยเครื่องรีดไอน้ำถนอมผ้าของคุณ

- เราขอแนะนำให้คุณตรวจสอบป้ายบอกวิธีการซักที่ติดไว้ที่เสื้อผ้า เพื่อดูคำแนะนำจากผู้ผลิตก่อนการพ่นไอน้ำ เรายังคงแนะนำให้ทดสอบเสื้อผ้าและผลของเสื้อผ้าในบริเวณที่ไม่เปิดเผย เช่น ตะเข็บด้านใน
- ยกปกเสื้อยืดขึ้น เพื่อป้องกันการใช้ไอน้ำไปจากไม้แขวนในขณะที่กำลังพ่นไอน้ำ
- กดแรงพ่นไอน้ำเข้าไปที่เนื้อผ้าเบา ๆ ในขณะที่ค่อย ๆ ลากผ่าน
- หลีกเลี่ยงการสัมผัสหัวพ่นไอน้ำกับผ้าไหมหรือผ้ากำมะหยี่โดยตรง
- เสื้อผ้าบางชิ้นอาจรีดให้เรียบได้ง่ายกว่าหากรีดด้านใน
- เนื้อผ้าที่หนาอาจจำเป็นต้องใช้เวลาในการพ่นไอน้ำที่นานขึ้น
- หากคุณใช้หัวพ่นไอน้ำในตำแหน่งที่ติดกับพื้น ไหยกสายส่งไอน้ำขึ้นบ่อย ๆ เพื่อหลีกเลี่ยงการเกิดปฏิกิริยาการควบแน่น อาจได้ยินเสียงดังโครกกรากหากสายส่งไอน้ำที่ยืดหยุ่นถูกบีบ
- หากไม่มีการสร้างไอน้ำ หรือหากยังได้ยินเสียงดังโครกกราก หรือหากมีน้ำหยดลงในรูของหัวพ่นไอน้ำ ให้ยกสายส่งไอน้ำบ่อย ๆ เพื่อเอาการควบแน่นภายในสายส่งไอน้ำออก

การตั้งค่าไอน้ำ*

เครื่องใช้ไฟฟ้าของคุณติดตั้งอุปกรณ์ที่เหมาะสมสำหรับการตั้งค่าไอน้ำ 2 ค่า ซึ่งคุณสามารถตั้งค่าตามเนื้อผ้าที่คุณกำลังรีด ตั้งแต่ผ้าอบบางไปจนถึงผาหนา

- รุ่นที่มีการตั้งค่า 2 ค่า: ให้ตั้งค่าโดยการกดที่ปุ่มตั้งค่าไอน้ำ ซึ่งอยู่บนแผงควบคุมของเครื่องใช้อย่างต่อเนื่อง

	สีอ่อน	ไอน้ำที่ออกมา
	ส้ม	เล็ก
	เขียว	สูงสุด

อุปกรณ์เสริม

ตรวจสอบให้แน่ใจว่าถอดปลั๊กและเครื่องเย็นสนิทแล้ว ก่อนการติดตั้งอุปกรณ์เสริมใด ๆ

ก่อนการใช้งานอุปกรณ์เสริม ตรวจสอบคำแนะนำจากผู้ผลิตก่อน

1 • แผ่นช่วยการรีด & การพ่นไอน้ำตามแนวตั้ง*

ระบบการรีด & การพ่นไอน้ำที่ตั้งไว้ที่แขวน จะช่วยสนับสนุนการรีดตามแนวตั้งในขณะที่กำลังพ่นไอน้ำ เพื่อช่วยกำจัดรอยยับได้อย่างง่ายดายและมีประสิทธิภาพ

การประกอบ:

- การเอาแผ่นช่วยการรีด & การพ่นไอน้ำตามแนวตั้งออกจากกระเป๋ (รูปที่ 15)
- ตรวจสอบให้แน่ใจว่าเสาคูยึดติดแล้ว
- จับอุปกรณ์เสริมของแผ่นช่วยการรีด & การพ่นไอน้ำตามแนวตั้ง* เช่น หนูจับที่ติดตั้งในลักษณะต่ำลง จาก

นั้นโลก “การรีด & การพ่นไอน้ำ” จะอยู่ด้านหน้า

- สอดตะโหลกดานบนเข้าไปในที่ที่แขวนผ้าแบบเบ็ดเสร็จ จากนั้นดึงลงเบา ๆ จนกระทั่งเกี่ยหูจับของแผ่นช่วยการรีด & การพ่นไอน้ำตามแนวตั้ง* ให้ลื่นที่เสาะ (รูปที่ 17)
- แผ่นช่วยการรีด & การพ่นไอน้ำตามแนวตั้ง* จะช่วยรักษาเนื้อผ้าให้เข้าที่ในระหว่างการพ่นไอน้ำ
- เมื่อพ่นไอน้ำใส่เสื้อยืด ให้เริ่มด้วยการพ่นไอน้ำใส่แขนเสื้อ ถัดมาแขนเสื้ออีกข้างหนึ่ง แล้วพ่นไอน้ำข้ามเสื้อผ้าวัยการใส่แผ่นช่วยการรีด & การพ่นไอน้ำตามแนวตั้ง

2 • แปรงรีดผ้า*

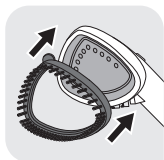

แปรงรีดผ้าจะเปิดการถักทอของเสื้อผ้าเพื่อการเจาะลึกของไอน้ำที่ดียิ่งขึ้น

- ประกอบแปรงรีดผ้าเข้ากับหัวพ่นไอน้ำ โดยให้ด้านล่างของแปรงอยู่ในแนวเดียวกันกับหัวพ่นไอน้ำ คอย ๆ ดันส่วนบนสุดของแปรงเข้าไปในหัวพ่นไอน้ำจนกระทั่งคลิกเข้าไปในที่ (รูปที่ 18)
 - แปรงบริเวณที่ต้องการพ่นไอน้ำเบา โดยแปรงตามลายผ้าหรือชั้นผ้า (รูปที่ 19)
- เอาแปรงรีดผ้าออกเมื่อถอดปลั๊กเครื่องใช้ไฟฟ้าและเครื่องเย็นสนิทแล้ว เอาออกด้วยการกดบนแถบปล่อยซึ่งอยู่ด้านบนสุดของแปรงในขณะที่ยังไปข้างหน้า

3 • แผ่นกำจัดเศษขนผ้า*



แผ่นกำจัดเศษขนผ้าเป็นอุปกรณ์เสริมที่แยกต่างหาก และไม่สามารถติดเข้ากับหัวพ่นไอน้ำได้ คุณสามารถใช้แผ่นกำจัดเศษขนผ้าได้อย่างเป็นอิสระจากการพ่นไอน้ำ

แผ่นกำจัดเศษขนผ้าจะกำจัดเศษผม, เศษผง และขนสัตว์สำหรับผลลัพธ์แบบมืออาชีพ

- สำหรับการใส่แผ่นกำจัดเศษขนผ้า ให้แปรงบนเสื้อผา ๆ ตามลายผ้าหรือชั้นผ้า (รูปที่ 21)
- แผ่นกำจัดเศษขนผ้าสามารถทำความสะอาดได้ด้วยการแปรงไปในทิศทางตรงกันข้าม เราแนะนำให้ทำความสะอาดแผ่นกำจัดเศษขนผ้าบนผ้าเกา เพื่อความสามารถที่งาได้
- เราแนะนำให้ใช้แผ่นกำจัดเศษขนผ้า ก่อนการพ่นไอน้ำลงบนเสื้อผ้าของคุณเพื่อผลลัพธ์ที่สมบูรณ์แบบ

4 • ถุงมือ*



- ถุงมือช่วยปกป้องมือเปล่าของคุณจากไอน้ำในระหว่างการใช้
- สำหรับการใส่ถุงมือ ให้สวมถุงมือข้างที่คุณจับหรือดึงเสื้อผ้า (รูปที่ 20)

ควรใช้ถุงมือสำหรับเครื่องรีดไอน้ำกดนมผ้าเครื่องนี้เท่านั้น และไม่ควรรีดเพื่อจุดประสงค์อื่น อย่าใช้หรือรีดถุงมือ

หลังการใช้งาน

- ปิดเครื่องใช้ด้วยการกดปุ่ม เปิด/ปิด (รูปที่ 23)
- ถอดปลั๊กเครื่องใช้ไฟฟ้า (รูปที่ 24)
- อย่าปล่อยให้ร้อนจากแท่งค้ำพื้นที่หลังการใช้งาน กรุณารอหนึ่งชั่วโมงก่อนปล่อยน้ำ
- ให้เชวนหัวพ่นไอน้ำไว้บนที่เชวนหัวพ่นไอน้ำในลักษณะที่ตั้งขึ้น

คำเตือน ในการเก็บ อย่าเคลื่อนย้ายอุปกรณ์เสริมสำหรับการรีด & การพ่นไอน้ำก่อนที่จะแห้งสนิท เมื่อเก็บ ไหมวนแผ่นช่วยการรีด & การพ่นไอน้ำตามแนวตั้งเสมอ อย่าพับ

- เทน้ำออกจากแท่งค้ำจนหมดทุกครั้งก่อนเก็บ เพื่อเป็นการล้างอนุภาคของหินปูน (รูปที่ 25)
- คลายสายไฟแบบหลวม ๆ แล้วพันสายด้วยดินตุ๊กแก จากนั้นแขวนไว้กับที่เชวนสายไฟบนเสา (รูปที่ 28)

คำเตือน: อย่าสัมผัสหัวพ่นไอน้ำจนกว่าจะเย็นสนิท

1 • การขนย้าย

- ผลักขาตั้งทั้ง 2 ซากลับเข้าที่ (รูปที่ 26-27)
- คุณสามารถขนย้ายเครื่องใช้ไฟฟ้าของคุณได้ ด้วยการยกเสาคัน หรือด้วยการจับที่หูจับ

อย่าพยายามยกหรือขนย้ายเครื่องใช้ไฟฟ้าโดยหิวตรงที่เชวนผ้าติดกับเครื่อง

2 • การซ่อมบำรุงและการทำความสะอาด

เมื่อเทน้ำออกจากเครื่องใช้ไฟฟ้า ห้ามใส่สารกำจัดหินปูน (น้ำส้มสายชู, ผลิตภัณฑ์สำหรับการกำจัดหินปูนในอุตสาหกรรม ฯลฯ) เพราะสารดังกล่าวอาจทำลายเครื่องได้ ก่อนที่จะเทน้ำออกจากเครื่อง จะต้องทิ้งเครื่องไว้ให้เย็นสนิทเป็นเวลาประมาณ 2 ชั่วโมง เพื่อหลีกเลี่ยงความเสี่ยงในการสร้างหินปูน

การกำจัดตะกรันที่ง่าย

ควรดำเนินการขบวนการนี้ทุก ๆ 6 เดือน หรือทันทีที่คุณรู้สึกว่าประสิทธิภาพของเครื่องใช้ไฟฟ้า (การปล่อยไอน้ำ) ลดลง

- ถอดปลั๊กเครื่องใช้ไฟฟ้า
- รอหนึ่งชั่วโมง เพื่อให้เครื่องใช้ไฟฟ้าเย็นสนิท
- ถอดสายออกจากตัวเครื่อง: ปลดลอคโดยการหมุนทวนเข็มนาฬิกา จากนั้นดึงเพื่อถอดสายออก
- ถอดออกโดยการหมุนผ่านแท่งดักจับตะกรัน (รูปที่ 30)
- ล้างเครื่องใช้ไฟฟ้าด้วยน้ำเย็น (เครื่องใช้ไฟฟ้าเย็นแล้ว)
 - เติมน้ำ 50 ซล. ในช่องแท่งดักจับตะกรัน
 - เติมน้ำ 50 ซล. ในช่องการเชื่อมต่อ
 - เขย่าเครื่องใช้ไฟฟ้าเบา ๆ
- เทน้ำออกโดยการพลิกเครื่องใช้ไฟฟ้าในแนวตั้งเหนืออ่างล้างจาน (รูปที่ 25)
- กำจัดตะกรันในเครื่องใช้ไฟฟ้าด้วยส่วนผสมของน้ำส้มสายชูใส/น้ำ (เครื่องใช้ไฟฟ้าเย็นแล้ว)
 - ผสมน้ำส้มสายชูใส 50 ซล. และน้ำ 50 ซล. ในขวด
 - เทส่วนผสมในขวดครึ่งหนึ่งลงในช่องแท่งดักจับตะกรัน

- เทสวามัสมอีกครึ่งหนึ่งในช่องการเชื่อมต่อ
- ทิ้งเอาไว้หนึ่งคืน
- เชย้าเครื่องใช้ไฟฟ้าเบา ๆ
- เทน้ำออกโดยการพลิกเครื่องใช้ไฟฟ้าในแนวตั้งเหนืออ่างล้างจาน (รูปที่ 31)
- ล้างเครื่องใช้ไฟฟ้าด้วยน้ำเย็น
 - เติมน้ำ 50 ซล. ในช่องแท่งดักจับตะกอน
 - เติมน้ำ 50 ซล. ในช่องการเชื่อมต่อ
 - เชย้าเครื่องใช้ไฟฟ้าเบา ๆ
 - เทน้ำออกโดยการพลิกเครื่องใช้ไฟฟ้าในแนวตั้งเหนืออ่างล้างจาน
- ประกอบสายเข้าใหม่ และให้แน่ใจว่าได้ล็อกเครื่องอย่างสมบูรณ์โดยการหมุนตามเข็มนาฬิกา (จนกว่าจะได้ยินเสียง “คลิก”) (รูปที่ 32)
- ประกอบฝาแท่งดักจับตะกอนเข้าใหม่โดยการหมุนให้สุด (รูปที่ 30)
- เติมน้ำประปา 1 ล. ในแท่งค้ำน้ำ
- เสียบปลั๊กเครื่องใช้ไฟฟ้าแล้วปล่อยให้เกิดไอน้ำจนกว่าจะไม่มีน้ำหลงเหลืออยู่ในแท่งค้ำน้ำ
- ขณะนี้ เครื่องใช้ไฟฟ้าของคุณพร้อมใช้งานแล้ว

คำเตือน:

- อย่าเติมหม้อต้มทางรูที่หัวรีดไอน้ำ
- ห้ามจุ่มหัวพ่นไอน้ำลงไปในน้ำ!
- ห้ามเติมของเหลวใด ๆ ลงในหม้อต้มเมื่อเครื่องใช้ไฟฟ้าร้อนอยู่
- ในการกำจัดตะกอนในผลิตภัณฑ์ของคุณ ให้ใช้เฉพาะสารละลายน้ำส้มสายชูเท่านั้น

การทำความสะอาด

- ทำความสะอาดตัวเครื่องด้วยผ้าชุบน้ำบิดหมาด
- ทำความสะอาดฝาดำสำหรับช่วยการรีด & การพ่นไอน้ำ ด้วยผ้าชุบน้ำบิดหมาด หรือฟองน้ำที่ไม่มีสารกัดกร่อน อย่าใช้ผลิตภัณฑ์ทำความสะอาดใด ๆ เช่น สบู่ หรือผงซักฟอก

การแก้ไขปัญหาเบื้องต้น

ปัญหา	สาเหตุที่อาจเป็นไปได้	วิธีแก้ไข
ไม่มีไอน้ำ	ยังไม่ได้เปิดเครื่อง	ตรวจสอบให้แน่ใจว่าได้เสียบปลั๊กเครื่องใช้ไฟฟ้าอย่างถูกต้อง, กดปุ่มเปิด/ปิดเครื่องใช้ไฟฟ้าจะเริ่มสร้างไอน้ำหลังจากเวลาประมาณ 60 วินาที
	สายส่งไอน้ำมีสิ่งกีดขวาง	ตรวจสอบว่าสายไม่หักงอ, หรือบิดเบี้ยว, ตรวจสอบว่าหัวรีดไอน้ำไม่ได้ถูกวางบนพื้น
	ไม่มีน้ำเหลืออยู่ในแท่งค้ำน้ำ	ปิดเครื่องแล้วเติมน้ำลงไปแท่งค้ำน้ำ

มีไอน้ำออกมาน้อย	เครื่องพ่นไอน้ำของคุณกำลังสร้างหินปูนเพราะว่าไม่ได้นำออกจนหมดเป็นประจำ	ปฏิบัติตามกระบวนการ «การกำจัดตะกรันที่ง่ายดาย»
	สายส่งไอน้ำมีสิ่งกีดขวาง	ตรวจสอบว่าสายไม่หักงอ หรือบิดเบี้ยว
มีน้ำไหลผ่านรูของหัวพ่นไอน้ำ	มีการควบแน่นภายในสาย	อย่าใช้หัวพ่นไอน้ำในแนวนอน, ถือสายฉีดออกในแนวตั้ง แล้วคอยจนกระทั่งน้ำที่ควบแน่นไหลกลับเข้าไปในหัวพ่นไอน้ำ
หัวพ่นไอน้ำใช้เวลานานกว่าจะร้อน และ/หรือ ปล่อยอนุภาคสีขาว	เครื่องพ่นไอน้ำของคุณกำลังสร้างหินปูนเพราะว่าไม่ได้นำออกจนหมดเป็นประจำ	ปฏิบัติตามกระบวนการ “การกำจัดตะกรันที่ง่ายดาย”
อุปกรณ์เสริมสำหรับการรีด & การพ่นไอน้ำงอ	ไม่ได้ติดตั้งผ้าสำหรับช่วยการรีด & การพ่นไอน้ำอย่างเหมาะสม	ติดตั้งอุปกรณ์เสริมสำหรับการรีด & การพ่นไอน้ำเข้ากับที่แขวนหมวกแบบเบ็ดเสร็จอีกครั้ง ตรวจสอบให้แน่ใจว่าเกี่ยวไว้อย่างดี ให้ทำตามคู่มือการใช้งานต่อไปนี้
	ไม่ได้ม้วนผ้าสำหรับช่วยการรีด & การพ่นไอน้ำอย่างเหมาะสม	ตรวจสอบให้แน่ใจว่าหุ้บอุปกรณ์เสริมสำหรับการรีด & การพ่นไอน้ำแห้งเสมอ จากนั้นให้ม้วนอย่างใส่ใจ เมื่อเก็บ เมื่อเก็บ อย่าพับ
อุปกรณ์เสริมสำหรับการรีด & การพ่นไอน้ำหลุดออกมาในระหว่างการใช้งาน	อุปกรณ์เสริมสำหรับการรีด & การพ่นไอน้ำไม่ล็อกติดแน่นอยู่กับที่แขวนอย่างถูกต้อง	ตรวจสอบให้แน่ใจว่าหุ้บอุปกรณ์เสริมสำหรับการรีด & การพ่นไอน้ำล็อกอย่างแน่นหนาอยู่กับที่แขวน, ไม่ควรเคล็ดันตามแนวนอนหรือแนวตั้ง ตรวจสอบให้แน่ใจว่าได้ยึดเสาทั้ง 4 ส่วนอย่างเต็มที่ และล็อกคลิปทั้ง 3 ตัวอย่างแน่นหนา
สายมีเสียงดังโกรกกราก	คุณกำลังใช้หัวพ่นไอน้ำในตำแหน่งที่ติดกับพื้นดิน และอาจเกิดการควบแน่นขึ้นในสาย	ยกสายขึ้นบ่อย ๆ ในระหว่างการใช้งาน และปรับเสาให้มระดับสูงสุด เพื่อหลีกเลี่ยงการเกิดปฏิกิริยาการควบแน่น
น้ำกำลังล้นจากถังค้ำน้ำ	คุณกำลังใช้หัวพ่นไอน้ำในตำแหน่งที่ติดกับพื้นดิน และอาจเกิดการควบแน่นขึ้นในสาย	ยกสายขึ้นบ่อย ๆ ในระหว่างการใช้งาน และปรับเสาให้มระดับสูงสุด เพื่อหลีกเลี่ยงการเกิดปฏิกิริยาการควบแน่น

หากยังไม่สามารถหาสาเหตุของปัญหาได้ ให้ขอความช่วยเหลือจากศูนย์บริการที่ได้รับอนุญาตอย่างถูกต้อง www.tefal.co.th

ARAHAN KESELAMATAN

Sila baca arahan berikut dengan teliti sebelum penggunaan kali pertama dan simpan di tempat yang selamat.

- Jangan biarkan perkakas tanpa pengawasan jika disambung dengan sumber tenaga, walaupun untuk masa yang singkat, khasnya dalam kehadiran kanak-kanak.
- Sentiasa cabutkan perkakas daripada soket elektrik: sebelum mengisi dengan air, atau semasa dibilas, sebelum pembersihan dan selepas digunakan.
- Berhati-hati semasa menggunakan perkakas disebabkan penghasilan stim panas.
- Perkakas ini tidak sepatutnya digunakan oleh orang (termasuk kanak-kanak) dengan keadaan fizikal, deria atau keadaan mental yang kurang, atau yang kurang berpengalaman dan berpengetahuan, kecuali jika mereka diawasi atau diberi arahan mengenai penggunaan perkakas ini oleh orang yang bertanggungjawab atas keselamatan mereka.
- Perkakas ini boleh digunakan oleh kanak-kanak yang berumur lebih daripada 8 tahun serta orang yang mempunyai keadaan fizikal, deria atau mental yang berkurangan, atau yang kurang berpengalaman dan berpengetahuan, hanya jika mereka diawasi atau diberi arahan mengenai penggunaan perkakas ini mengikut cara yang selamat dan jika mereka memahami segala bahaya yang berkenaan.
- Kanak-kanak mesti diawasi supaya mereka tidak bermain dengan perkakas.

- Pembersihan dan penyelarasan tidak boleh dijalankan oleh kanak-kanak tanpa pengawasan.
- Perkakas ini tidak boleh digunakan jika terjatuh atas lantai, rosak, terbochor atau gagal berfungsi dengan betul. Jangan buka perkakas. Untuk mengelakkan bahaya, sila hantar ke pusat perkhidmatan yang diluluskan.

CADANGAN PENTING

- Produk ini telah direka untuk kegunaan domestik di dalam rumah sahaja. Bagi sebarang penggunaan komersial, penggunaan yang tidak sesuai atau penggunaan yang tidak mematuhi arahan, pengilang tidak akan bertanggungjawab dan jaminan tidak akan diberikan.
- Perkakas ini khas untuk digunakan di atas lantai, jangan naikkan daripada lantai semasa digunakan.
- Sentiasa pastikan hos dan muncung berada di atas tangki air.
- Untuk keselamatan anda, perkakas ini mematuhi piawaian dan peraturan-peraturan yang sepatutnya (Voltan Rendah, Keserasian Elektromagnetik dan Arahan Alam Sekitar).
-  Permukaan-permukaan yang mempunyai tanda ini atau permukaan-permukaan yang berhampiran akan menjadi sangat panas semasa perkakas digunakan. Jangan sentuh permukaan-permukaan ini sebelum perkakas menyejuk.
- Untuk mengurangkan risiko tersentuh air atau stim panas daripada bolong stim, periksa perkakas sebelum digunakan dengan memegang perkakas berjauhan daripada badan anda dan kemudian menghidupkan perkakas tersebut.
- Stimkan pakaian dengan menggerakkan alat stim ke atas dan ke bawah secara menegak. Jangan menggunakan alat stim dalam kedudukan mendatar atau terbalik, ini boleh menyebabkan pelepasan air panas.
- Untuk mengurangkan risiko kejutan elektrik, jangan rendamkan perkakas dalam air atau cecair lain.
- Perkakas hendaklah sentiasa ditutup sebelum memasang atau mencabut plag dari soket. Jangan sekali-kali tarik kabel untuk memutuskan sambungan daripada soket, tetapi memegang dan kemudian cabut plag untuk memutuskannya.
- Biarkan perkakas menyejuk dengan sepenuhnya sebelum disimpan.

- Jangan biarkan kabel menyentuh permukaan panas.
- Jangan ikatkan hos semasa penggunaan. Kulit tangan anda mungkin melecur jika adapter hos ditanggalkan semasa perkakas digunakan.
- Sebelum memasang perkakas anda, sila pastikan hos stim dimasukkan dengan sepenuhnya dan dikunci (tarik dengan lembut secara menegak) Semasa penggunaan, jangan buka dan keluarkan hos stim kerana pelepasan air panas dan stim boleh berlaku.
- Jangan cuba menggantung perkakas dengan menggunakan hos.
- Penggunaan aksesori lain selain daripada yang dibekalkan oleh Tefal tidak digalakkan dan mungkin akan mengakibatkan kebakaran, kejutan elektrik atau kecederaan.
- Berhati-hati ketika menanggal dan menyambungkan bahagian-bahagian perkakas, disebabkan mungkin terdapat air panas daripada pengewapan. Pastikan semua bahagian telah sejuk untuk mengelakkan daripada terkena air panas.
- Luka bakar mungkin boleh terjadi jika mereka tersentuh logam panas, air panas atau wap air. Berhati-hati semasa mengkosongkan perkakas stim. Mungkin terdapat air panas di dalam tangki atau di dalam perkakas.
- Jangan halakan stim pada orang atau haiwan, atau menggunakan alat stim ke atas pakaian yang sedang dipakai oleh orang.
- Jangan cuba potong atau menambahkan panjang hos stim.
- Jika anda menggunakan kabel sambungan, pastikan bahawa kabel sambungan tersebut dibumikan dan dihulurkan dengan sepenuhnya.
- Jangan masukkan sebarang objek ke dalam bukaan atau hos perkakas.
- Sarung tangan hanya boleh digunakan dengan alat stim pakaian ini (*berdasarkan model). Pihak pengilang tidak akan bertanggungjawab ke atas penggunaan yang salah.
- Sarung tangan hanya boleh digunakan untuk stim pakaian ini dan bukan untuk tujuan lain.

SIMPAN ARAHAN-ARAHAN INI

LINDUNGI ALAM SEKITAR KITA!



① Perkakas anda mengandungi bahan-bahan bernilai yang boleh dikitar semula.

➡ Semasa melupuskan perkakas lama, bawa perkakas ke pusat pungutan sampah sivik.

PENERANGAN

1. Kepala alat stim
2. Penyangkut pakaian
 - 2a* Penyangkut pakaian sedia terpasang yang boleh dilipat
 - 2b* Penyangkut pakaian yang sedia terpasang
3. Klip seluar panjang
4. Cangkuk untuk kepala alat stim
5. Pemegang penyangkut
6. Skru pengunci tiang
7. Pengunci Pengetat Tiang
8. Tiang teleskopik
9. Hos stim dan hos keluar dan pengunci
10. Pengikat kabel elektrik
11. Kabel elektrik
12. Pemegang pengangkutan
13. Salur masuk tangki air
14. Penyelarasan stim*
- 15a. Kaki sokongan
- 15b. Kaki sokongan
16. Skru pengunci tiang
17. Suis BUKA/TUTUP
18. Selonsong
19. Penutup "anti calc" & saluran masuk
20. Dasar sokongan
21. Penyokong menegak untuk penekanan dan penstiman*
22. Kantung untuk penekanan dan penstiman*
23. Pemegang boleh kunci untuk penekanan dan penstiman*
24. Cangkuk pengunci untuk penekanan dan penstiman*
25. Sarung tangan*
26. Berus kain*
27. Lint pad*

SEBELUM PENGGUNAAN

1 • Pemasangan alat stim pakaian

Pemasangan Hos

1. Masukkan dan kuncikan ia dengan pusingan melawan arah jam (gambarajah 3)
2. Pastikan hos dikunci dengan baik dengan menariknya secara menegak dengan lembut.

Pemasangan tiang

1. Tarik keluar kedua-dua kaki sokongan daripada dasar. (gambarajah 1 ,2)
2. Buka skru pengunci tiang pada bahagian bawah tiang.
3. Pegang tiang supaya pemegang kabel berada di sebelah belakang. Pastikan kedua-dua klip tiang dibuka. (gambarajah 5) Selaraskan tiang kepada ketinggian maksimum dengan menggelongsorkan ke atas. Pastikan 4 segmen tiang ditarik sepenuhnya kemudian kunci 3 pengunci tiang.
4. Masukkan tiang ke dalam bahagian bawah dengan menekan ke arah bawah sehingga kedua-dua lubang tiang dan bahagian bawah berada pada ketinggian yang sama, supaya skru dapat masuk balik ke dalam lubang skru. Jika tiang tidak sejajar, periksa jika tiang telah ditarik sepenuhnya. (gambarajah 6)

Pemasangan Penyangkut Pakaian

1. Buka skru pengunci tiang pada bahagian bawah tiang.
2. Pegang tiang supaya pemegang kabel berada di sebelah sama dengan panel kawalan perkakas.
3. Letakkan penyangkut secara menegak pada bahagian atas tiang. Lubang-lubang pada bahagian bawah penyangkut dan tiang sepatutnya berada pada paras yang sama. (gambarajah 9)
4. Letakkan skru semula dan ketatkan skru dengan baik supaya penyangkut akan dipasang dengan betul pada tiang. (gambarajah 9)
5. Pasangkan kepala alat stim di atas penyangkut.

2 • Mengisikan tangki air

Para Pelanggan,

Sebelum penghantaran kami menjalankan pemeriksaan kawalan kualiti pada stim pakaian. Stim pakaian ini telah diperiksa. Jadi mungkin terdapat sedikit baki air dalam tangki air. Stim pakaian ini telah melepasi pemeriksaan kawalan kualiti.

- Pastikan alat stim dicabut daripada sumber elektrik. Buka salur masuk tangki air. Isikan ia dengan air dan tutup. (gambarajah 10, 11 & 12).

PENGGUNAAN

Amaran: Jangan stimkan pakaian yang sedang dipakai.

MS

1 • Penyelerasan

Hos dan bahagian hujung kepala stim boleh menjadi sangat panas semasa digunakan. Keadaan ini adalah normal. Berhati-hati dan elak daripada menyentuh bahagian-bahagian tersebut.

- Hanya jalankan alat stim di atas lantai yang bebas daripada benda-benda yang mungkin boleh menghalang bahagian bawah perkakas (permukaan mesti mendatar). Jangan letak halangan pada bukaan-bukaan di bahagian bawah perkakas. Perkakas ini tidak boleh digunakan atas permaidani yang tebal.
- Buka jalur Velcro dan hুলurkan kabel elektrik.
- Plag ke dalam soket elektrik. (gambarajah 13)
- Buka perkakas dengan menekan rakap di hadapan perkakas. (gambarajah 14)
- Perkakas akan mula mengeluarkan stim selepas kira-kira 60 saat.

2 • Menggunakan perkakas

- Gantung pakaian daripada penyangkut perkakas atau penyangkut lain yang dapat digantung daripada cangkuk pada batang penyangkut.
- Untuk stimkan seluar, kami mencadangkan pengguna menggunakan sokongan yang berklip.*
- Pegang kepala alat stim supaya bolong stim menjauhi diri anda.
- Mulakan stim pakaian dengan perlahan mengikut jalinan fabrik pakaian.
- Mula daripada bahagian atas pakaian dan secara perlahan-lahan gerakkan perkakas ke bawah.
- Selalu gunakan alat stim dalam kedudukan menegak.

Pastikan anda tidak menyentuh stim panas.

- Sentiasa gantungkan kepala alat stim dalam kedudukan menegak pada cangkuk penyangkut semasa disimpan.
- Semasa beroperasi, hos mungkin mengeluarkan bunyi deguk-deguk. Hal ini adalah normal dan adalah disebabkan oleh pemeluwapan air. Jika perkakas mula berdeguk, rehatkan kepala alat stim pada sokongan untuk beberapa ketika untuk menyalurkan pemeluwapan ke dalam perkakas semula. Kekalkan kepala stim secara menegak sambil menarik hos pada masa yang sama.
- Semasa digunakan, titisan air mungkin akan terbentuk pada tiang teleskopik. Hal ini adalah normal dan adalah disebabkan oleh pemeluwapan air.

Tip-tip untuk menggunakan alat penstim pakaian dengan lebih baik

- Kami mencadangkan bahawa label penjagaan pakaian diperiksa supaya cadangan pengeluaran diketahui sebelum proses penstim dimulakan. Kami juga mengesyorkan supaya anda terlebih dahulu menguji pakaian dan kekuatan warna pada bahagian-bahagian pakaian yang tidak dapat dilihat seperti jahitan dalaman.
- Butangkan kolar baju untuk mengelakkan daripada tergelincir daripada penyangkut semasa penstiman.
- Tekan berus alat stim pada kain secara perlahan-lahan.
- Jangan biarkan kepala alat stim bersentuhan dengan kain sutera atau baldi.
- Sesetengah pakaian lebih senang dilicinkan jika diterbalikkan.
- Kain yang lebih tebal mungkin perlu distimkan untuk jangka masa yang lebih panjang.
- Jika anda perlu menggunakan kepala stim berhampiran lantai, selalu tinggikan hos pada kedudukan menegak untuk mengelakkan pemeluwapan. Bunyi degukan boleh kedengaran jika paip fleksibel dicubit.
- Jika tiada stim dihasilkan, jika bunyi degukan kedengaran atau jika air menitis melalui lubang-lubang kepala alat stim, naikkan hos stim dengan segera untuk mengeluarkan pemeluwapan dalaman.

Penyelarasan stim*

Perkakas anda dipasang dengan 2 tetapan stim yang boleh ditetapkan mengikut fabrik yang anda stim, iaitu daripada pakaian lembut ke tebal.

- Model-model dengan 2 jenis penyelarasan: setkan dengan menekan butang penyelarasan stim pada panel kawalan perkakas secara berturut-turut.

	WARNA CERAH	KELUARAN STIM
	Oren	Mini
	Hijau	Maxi

AKSESORI

Pastikan plag unit dicabut daripada sumber tenaga dan unit dibiarkan menyejuk dengan sepenuhnya sebelum aksesori dipasang.

Sebelum menggunakan aksesori, baca cadangan pengeluaran.

1 • Penyokong menegak untuk penekanan dan penstiman*

Set sistem Penekanan dan Penstim pada penyangkut membolehkan sokongan menegak semasa penstim untuk menolong menghilangkan kedutan dengan lebih senang dan efisien.

Pemasangan:

- Tanggalkan penyokong menegak Penekanan dan Penstim daripada kantung* (gambarajah 15)
- Pastikan tiang teleskopik dihulurkan dengan sepenuhnya.
- Pegang aksesori penyokong menegak Penekanan dan Penstim* supaya pemegang berada ke bawah dan logo "Press and Steam" berada di hadapan.
- Masukkan bahagian atas ke dalam penyangkut, kemudian tarik ke bawah sehingga pemegang

disangkut pada tempat mengunci penyokong menegak Penekanan dan Penstim* pada tiang. (gambarajah 17)

- Menekan pada penyokong menegak Penekanan dan Penstim* akan menyebabkan pakaian berada di tempat yang sama semasa penstim.
- Bila baju kemeja distimkan, mulakan dengan menstim lengan. Pengang salah satu lengan dan lipatkan ke arah badan baju kemeja dengan menggunakan penyokong menegak Penekanan dan Penstim.

2 • Berus kain*

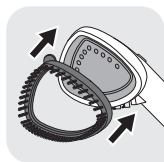

Penggunaan berus kain akan melonggarkan kain untuk membolehkan penembusan stim yang lebih baik.

- Pasangkan berus kain ke kepala stim dengan menyelaraskan bahagian bawah berus dengan bahagian bawah kepala alat stim. Tekan bahagian atas berus secara perlahan-lahan ke atas kepala alat stim sehingga memasuki tempatnya dengan bunyi klik. (gambarajah 18)
 - Secara perlahan-lahan beruskan bahagian pakaian yang perlu distimkan mengikut arah tenunan kain. (gambarajah 19)
- Tanggalkan berus kain sekiranya unit dicabut daripada soket dan dibiarkan menyejuk. Tanggalkan berus kain dengan menekan tab di atas berus semasa menarik ke hadapan.

MS

3 • Lint pad*



Lint pad merupakan aksesori berasingan dan tidak boleh dipasang pada kepala stim. Anda boleh menggunakan lint pad secara berasingan daripada perkakas.

Lint pad menanggalkan rambut, lint dan bulu haiwan untuk memberikan permukaan yang cantik.

- Untuk menggunakan lint pad, beruskan pakaian secara perlahan-lahan mengikut arah tenunan kain. (gambarajah 21)
- Pad boleh dibersihkan dengan memberus dalam arah yang bertentangan. Kami mencadangkan bahawa pad dibersihkan dengan menggunakan kain lama yang boleh dibuang selepas digunakan.
- Kami mencadangkan bahawa pad dibersihkan dengan menggunakan kain lama yang boleh dibuang selepas digunakan.

4 • Sarung tangan*



- Sarung tangan melindungi tangan anda daripada stim semasa perkakas digunakan.
- Untuk menggunakan sarung tangan, pakaikan sarung tangan pada tangan anda yang memegang atau menarik pakaian. (gambarajah 20)

Sarung tangan hanya boleh digunakan dengan alat stim pakaian ini dan bukan untuk tujuan lain. Jangan mencuci atau seterikan sarung tangan.

SELEPAS PENGGUNAAN

- Tutup perkakas dengan menekan butang ON/OFF. (gambarajah 23)
- Cabut palam perkakas. (gambarajah 24)
- Jangan keluarkan air dari tangki air sebaik sahaja selepas digunakan. Sila tunggu satu jam sebelum mengeluarkan air.
- Gantungkan kepala alat stim dalam kedudukan menegak pada kepala cangkuk penyangkut.

Amaran: jangan menanggalkan aksesori Penekanan dan Penstimian untuk disimpan sebelum perkakas dikeringkan dengan sepenuhnya. Sentiasa gulungkan penyokong menegak Penekanan dan Penstimian untuk disimpan. Jangan membuat kedutan.

- Kosongkan tangki air setiap kali sebelum menyimpannya untuk mengeluarkan sebarang partikel kerak. (gambarajah 25)
- Gulungkan kabel elektrik secara longgar dan ikat dengan jalur Velcro, kemudian gantung daripada clip pada tiang. (gambarajah 28)

Amaran: Jangan sentuh kepala stim sehingga sudah menyejuk dengan sepenuhnya.

1 • Pengangkutan

- Masukkan semula 2 kaki sokongan. (gambarajah 26-27)
- Anda boleh mengangkut perkakas anda dengan memegang tiang teleskopik atau melalui pemegang perkakas.

Jangan cuba mengangkut atau menggerakkan perkakas dengan menarik hos.

2 • Penyelarasan dan pembersihan

Jangan menggunakan sebarang bahan menghakis (cuka, produk komersial, dll.) apabila mencuci produk: perkakas mungkin akan rosak.

Sebelum perkakas dikosongkan, perkakas mesti sentiasa dibiarkan menyejuk selama 2 jam untuk mengelakkan sebarang risiko tangan melecur.

Penyahkerakan Mudah

Amaran: jangan cuba memisahkan hos daripada perkakas.

Pastikan tiada sebarang kejutan pada kepala stim semasa operasi descaling.

Proses ini perlu dilakukan setiap 6 bulan atau sebaik sahaja anda mendapati prestasi perkakas anda (output stim) berkurangan.

- Cabut palam perkakas.
- Tunggu satu jam untuk perkakas tersebut sejuk sepenuhnya.
- Tanggalkan hos daripada selongsong: Buka ia dengan pusingan melawan arah jam dan kemudian tarik untuk menanggalkan hos.
- Tanggalkan dengan membuka penutup anti-calc. (gambarajah 30).
- Bilas perkakas dengan air sejuk (perkakas sejuk).
 - Isikan saluran masuk anti-calc dengan 50 cl air
 - Isikan sambungan lubang dengan 50 cl air
 - Goncang perkakas dengan perlahan
 - Kosongkan air dengan menterbalikkan perkakas secara menegak dalam sink. (gambarajah 25).

- Nyahkerak perkakas dengan penyediaan cuka putih / air (perkakas sejuk).
 - Campurkan 50 cl cuka putih dan 50 cl air dalam botol
 - Masukkan separuh botol ke dalam saluran masuk anti-calc
 - Masukkan separuh lagi ke dalam sambungan lubang
 - Biarkannya selama satu malam
 - Goncang perkakas dengan perlahan
 - Kosongkan air dengan menterbalikkan perkakas secara menegak dalam sink. (gambarajah 31).
- Bilas perkakas dengan air sejuk.
 - Isikan saluran masuk anti-calc dengan 50 cl air
 - Isikan sambungan lubang dengan 50 cl air
 - Goncang perkakas dengan perlahan
 - Kosongkan air dengan menterbalikkan perkakas secara menegak dalam sink
- Pasang semula hos dan pastikan kunci sepenuhnya dengan pusingan arah jam (sehingga bunyi KLIK). (gambarajah 32).
- Pasang semula penutup anti-calc dengan menskru sepenuhnya. (gambarajah 30).
- Isikan tangki air dengan 1L air paip.
- Pasang palam perkakas dan biarkan stim sehingga tiada air yang tinggal dalam tangki.
- Perkakas anda sekarang sedia untuk digunakan.

AMARAN:

- **Jangan isi dandang di tepi lubang kepala stim.**
- **Jangan rendamkan kepala alat stim dalam air!**
- **Jangan menambah sebarang cecair ke dalam dandang apabila perkakas sedang panas.**
- **Hanya gunakan cuka putih sebagai larutan untuk penyahkerakan produk anda.**

Pembersihan

- Bersihkan unit utama dengan menggunakan sehelai kain basah.
- Bersihkan kain Penekanan dan Penstim dengan kain basah atau span. Jangan menggunakan produk pembersihan seperti sabun atau detergen.

PENYELESAIAN MASALAH

Masalah-masalah	Sebab-sebab yang mungkin	Penyelesaian
Tiada stim	Perkakas belum dibuka.	Pastikan perkakas diplugkan dengan betul. Tekan butang On/Off. Perkakas akan mula mengeluarkan stim selepas kira-kira 60 saat.
	Hos tersumbat	Pastikan hos tidak bengkok atau berpintal. Periksa supaya kepala stim tidak berada di atas lantai.
	Tangki air sudah kehabisan air.	Tutup perkakas dan isikan tangki air.

Aliran wap adalah rendah.	Steamer anda mempunyai kotoran kerana rumah tidak dibersihkan selama 30 tahun.	Ikuti proses «penyahkerakan mudah».
	Hos tersumbat	Pastikan hos tidak bengkok atau berpintal.
Air mengalir melalui lubang-lubang di kepala alat stim.	Terdapat pemeluwapan di dalam hos.	Jangan menggunakan alat stim dalam kedudukan mengufuk. Pegang hos secara menegak dan tunggu sehingga air memeluwap kembali ke alat stim.
Alat stim mengambil masa yang lama untuk memanaskan dan/atau mengeluarkan partikel putih.	Perkakas anda mengandungi banyak kerak kerana tidak dibersihkan (descaled) dengan kerap.	Ikuti proses “penyahkerakan mudah”.
Penyokong menegak untuk penekanan dan penstim*	Penyokong menegak untuk penekanan dan penstim*	Pasangkan kepala alat stim di atas penyangkut. Pastikan alat dipasangkan dengan baik.
	Fabrik Press and Steam tidak digulungkan dengan baik.	Pastikan aksesori Penekanan dan Penstim sentiasa kering. Jangan membuat kedutan, semasa penstoran.
Aksesori Penyokong dan Steam boleh ditanggalkan semasa digunakan.	Aksesori Penyokong dan Steam boleh ditanggalkan semasa digunakan.	Aksesori Penyokong dan Steam tidak boleh ditanggalkan semasa digunakan. Perkakas ini tidak boleh digunakan atas permaidani yang tebal. Pastikan 4 segmen tiang ditarik sepenuhnya dan 3 klip dikunci dengan ketat.
Hos mengeluarkan bunyi deguk-deguk.	Anda menggunakan kepala stim dalam kedudukan yang rapat dengan bumi dan pemeluwapan terbentuk dalam hos.	Naikkan hos dengan kerap semasa digunakan dan selaraskan tiang ke ketinggian maksimum untuk mengelakkan pembentukan pemeluwapan.
Air melimpah keluar daripada tangki air.	Anda menggunakan kepala stim dalam kedudukan yang rapat dengan bumi dan pemeluwapan terbentuk dalam hos.	Naikkan hos dengan kerap semasa digunakan dan selaraskan tiang ke ketinggian maksimum untuk mengelakkan pembentukan pemeluwapan.

Jika sebab masalah tidak dapat ditentukan, dapatkan pertolongan Pusat Science yang TEFAL, dapatkan bantuan Pusat Perkhidmatan yang diluluskan www.tefal.com

安全指引

首次使用前，請細閱這些指引，並存放在安全地方。

- 在產品仍連接電源時，不可離開，使產品無人看管。尤其是有兒童在場時，即使短暫離開也不可以。
- 時常謹記把產品電源拔除：入水、或沖洗水箱前、清潔前、或每次使用後。
- 使用產品時應小心謹慎，因為產品會噴出蒸氣。
- 本電器不是供身心障礙或缺乏經驗與知識的人士(包括兒童)使用，除非由負責其安全的人士監督或指導如何使用本電器。
- 此產品可由8歲或以上兒童、身心或感官弱能的人士，或欠缺經驗及知識者使用，但必須有足夠監督或指導，確保他們知道如何安全地使用本產品，並瞭解當中涉及的風險。
- 兒童必須於成人指導下使用，請勿讓兒童將本產品當作玩具。
- 不應讓兒童在沒有監督下，進行清潔或保養工作。
- 若有以下情況下切勿使用本產品：曾跌在地上，有明顯損壞，出現滲漏或無法正常運作。

切勿拆開本產品。為免發生危險，請在認可的服務中心進行檢查。

重要建議

- 此產品設計只作家居及室內使用。若作任何商業用途，不適當使用或不遵照使用指引，製造商不會承擔任何責任，保用亦將無效。
- 本產品為座地設計，使用期間不可移動。
- 本電器只可由交流電驅動。首次使用前，請先檢查市電電壓是否與電器資料表上的電壓一致。
- 接電如有不當，保用將會失效。
- 使用時，請將本電器插入至有接地線的插座。
- 鑑於實際規格差異，若於購買地以外的國家使用此電器，請先與認可之保養服務中心確認。
- 經常保持喉管及噴頭位置高於水箱。
- 為確保你的安全，此電器用品完全符合有關的標準與規定(低電壓、電磁兼容性、環保指令)。
-  印有此標誌的表面或其鄰近位置，在使用產品期間會非常燙熱。在產品冷卻前，切勿接觸這些表面。
- 為減低接觸熱水或從蒸氣口噴出的蒸氣之機會，請於每次使用前檢查產品，並在運作時使產品與身體保持適當距離。
- 使用時只可垂直上下移動。請勿將蒸氣頭置於水平位置使用，或向後傾，否則可能令熱水噴出。
- 為減低觸電風險，切勿將產品浸入水中，或將蒸氣頭放入水中或其他液體中。
- 接上或拔除電源前，必須確保產品已關掉。切勿只拉電線來拔除電源，必須手執插頭，將其拔離電源插座。
- 執拾前必須先讓電器完全冷卻。
- 請勿讓電線接觸鋒利或燙熱的表面。
- 您的電器插電之前，請確認完全插入并鎖緊蒸氣軟管（透過輕輕豎直拉動）。使用期間，請勿解鎖，也請勿拆除蒸氣軟管，因為是熱水，可能會噴出蒸氣。
- 請勿在使用期間抓緊喉管。在使用產品期間移除喉管接駁可能會引致燙傷。
- 切勿嘗試使用喉管把整件電器吊起。

- 不建議使用非特福TEFAL供應之其他配件，否則有可能引致火警、觸電或身體受傷。
- 更換配件或附件時請格外小心，因為當中可能會有蒸氣凝結成的熱水。確保附件已經冷卻，以免接觸熱水。
- 接觸燙熱部件、熱水或蒸氣都可引致燙傷。清空蒸氣產品時應小心。水箱或產品內可能會存有熱水。
- 切勿直接把蒸氣噴向人、動物，或穿著衣服期間直接熨衣。
- 切勿剪斷或嘗試加長蒸氣喉管。
- 若使用拖板，請確保所需電流正確配對，並有接地插座及足夠長度的電線。
- 所有開口或喉管不可投入任何物件
- 除了客戶自行清潔及一般保養之外，任何拆解必須由認可之保養服務中心進行。
- 請將電器內外的所有包裝物料、貼紙及配件移除。
- 請於接駁電源之前，先檢查電器與電源線有否破損或損壞。
- 如電器無法正確操作、自身或電源線或插頭有損壞，則請勿使用。為保障安全，此等部件必須由認可之保養服務中心更換。
- 除了客戶自行清潔及一般保養之外，任何拆解必須由認可之保養服務中心進行。
- 本電器僅供室內使用。
- 使用前請先將電源線完全拉出，並請於接駁電源之前，先檢查電器與電源線有否破損或損壞。
- 手套只適用於本蒸氣掛熨機(*視乎型號而定)。製造商不會因任何不當使用而負上責任。
- 手套僅應用於此蒸氣掛熨機，不得用於其他用途。

妥善存儲本說明書

環保為先！



- ① 您的電器含有寶貴的可回收或循環利用物料。
- ➔ 請將其棄置於當地市政廢物回收站。

描述

1. 蒸氣噴頭
2. 綜合衣架
 - 2a* 整合式可折疊衣架
 - 2b* 整合式衣架
3. 褲夾
4. 蒸氣噴頭勾
5. 衣架掛勾
6. 衣架固定螺絲
7. 支固定鎖
8. 伸縮式支柱
9. 氣軟管及軟管出口和鎖夾
10. 電線索帶
11. 電線
12. 移動手柄
13. 水箱注水口
14. 可調校蒸氣設定
- 15a. 穩定腳架
- 15b. 穩定腳架
16. 支柱固定螺絲
17. 開/關制
18. 主體
19. 防鈣化旋蓋和入口
20. 穩定底座
21. 掛熨承托簾*
22. 掛熨承托簾儲存袋*
23. 掛熨承托簾鎖定把手*
24. 掛熨承托簾鎖定勾*
25. 隔熱手套*
26. 纖維刷*
27. 絨毛刷*

使用前

1. 衣物蒸氣掛熨機裝配

軟管裝配

1. 插入，然後反時針轉動將其鎖緊 (圖3)
2. 透過輕輕豎直拉動軟管，確認其已鎖緊。

支柱裝配

1. 從底座中完全拉出 2 個穩定支腳。(圖1, 2)
2. 扭鬆支柱底部的固定螺絲。
3. 抓住支柱，電線勾向後。檢查確保三個支柱扣都打開。(圖 5) 將支柱向上滑動，將其調節至最大高度。確認 4 節支柱完全伸出，然後鎖緊 3 個支柱鎖。
4. 將支柱插入底座，直至支柱與底座的插孔重疊，以致可以裝回螺絲。若插孔未對齊。檢查支柱是否完全伸出。(圖 6)

整合式衣架裝配

1. 扭開衣架底部的衣架固定螺絲。
2. 手執衣架，衣架應與產品控制板位於同一方向。
3. 於支柱頂部垂直插入衣架。衣架底部與支柱之插孔應重疊。(圖9)
4. 裝回固定螺絲，盡量扭緊，讓衣架穩定裝於支柱。(圖9)
5. 將蒸氣噴頭裝在綜合衣架頂部。

2. 水箱裝水

尊敬的使用者，

在交付產品之前，我們已對此掛熨機進行品質控制檢驗。此掛熨機已經過檢驗，因此水箱中可能有殘留少許積水。此掛熨機已經通過品質檢驗。檢驗合格。

重要事項：本產品只適用於未經處理的自來水。若所在地區礦物含量甚高（請與當地水務機構確認），可將未經處理的自來水與從零售商購得的蒸餾水混合使用，比例各為50%。熱力將引起蒸發，令水中成份濃度提高。以下各種水可能包含有機廢料、礦物或化學成份，可令電器出現噴溢、產生棕色污垢或快速損耗：乾衣機中的水、香露水、軟化水、冰箱、電池或空調中的水、雨水、開水、過濾水及瓶裝水。此等種類的水均不宜使用，請只使用上述從零售商購得的蒸餾水

- 確保蒸氣掛熨機沒有接上電源。開啟水箱注水口，注滿水，然後關閉。(圖10,11 和 12)

使用

警告：絕不可把衣物穿著在身上掛熨。

1. 安裝

彈性喉管及蒸氣噴頭尾部在使用時，溫度可能極高。這是正常現象並請小心使用，並避免任何過長時間的接觸。

- 蒸氣掛熨機只適宜在平地上使用，地上不應有任何雜物影響蒸氣掛熨機底座不能平放在水平表面。請勿阻塞產品下半部的開口處。請勿將產品用於非常厚的地氈或毛毯上。
- 解開 索帶，並完全拉出電線。
- 將插頭插入電源插座。(圖13)
- 按位於產品頂部的開/關 (ON/OFF) 按鈕啟動。(圖14)
- 產品會約於 60 秒後會開始產生蒸氣。

2. 使用產品

- 將衣物掛在綜合衣架上，或用其他衣架懸掛在衣架掛勾上。
- 熨褲時，建議與衣夾*同時使用。
- 執起蒸氣噴頭，不要將蒸氣出口指向自己。
- 輕輕沿著衣服紋理開始熨衣。
- 從衣物頂部開始，慢慢向下移。
- 時常將蒸氣噴頭保持於垂直位置使用。

謹記小心不要接觸灼熱蒸氣。

- 當不使用時，經常保持蒸氣噴頭於直立位置，掛於蒸氣噴頭掛勾上。

* 根據型號而定

- 使用時，喉管可能會發出水聲噪音。這是冷凝的正常現象。若裝置開始發出咯咯聲，把蒸氣噴頭掛於支撐架上一會，以讓凝結的水珠再次導入裝置。同時，維持噴頭及軟管豎直展開。
- 使用時，可伸縮支柱可能會出現水滴。這亦是冷凝的正常現象。

衣物蒸氣掛熨機達更佳效果之使用提示

- 建議掛熨前，先查看衣物護理標籤，瞭解製造商建議。亦建議先於不顯眼位置，例如內縫邊，先進行測試，清楚效果。
- 扣好頸部鈕釦，以防止衣物在掛熨期間滑落。
- 把掛熨機纖維刷輕力按在纖維上，慢慢移動。
- 避免蒸氣噴頭與絲或絨直接接觸。
- 部分衣物反面會較易熨。
- 厚重的纖維掛熨時間可能需要較長。
- 若您需要靠近地板使用蒸氣頭，須經常將軟管提起至豎直位置，以避免凝水。若軟管被夾緊，則會聽到水聲噪音。
- 若沒有蒸氣產生，聽到水聲噪音，或水從蒸氣噴頭滴出，應間中舉高蒸氣噴頭，以去除喉內的凝水。

蒸氣設定*

此款電器配有 2 個蒸氣設定，您可以依照自己熨燙的衣物選擇設定：從柔軟到厚衣物。

- 只有兩種設定的型號：接連按產品控制板上的蒸氣設定按鈕，就可以選擇。

	燈色	蒸氣輸出
	橙色	最小
	綠色	最大

配件

加上配件前，請確定裝置已拔掉電源及完全冷卻。

使用配件前，請先查看製造商建議。

1. 掛熨衣物承托簾*

扣在衣架的掛熨衣物承托簾為掛熨提供直立支架，幫助更容易及有效地去除綳褶。

裝配：

- 從袋中取出掛熨衣物承托簾。(圖15)
- 確保伸縮支柱完全伸展。
- 保持掛熨衣物承托簾手柄向下，“Press & Steam” 標誌在前方

- 將頂部插入整合式衣架，然後稍向下拉，直至掛熨衣物承托簾的手柄扣好在支柱上。(圖16-17)
- 掛熨衣物承托簾 在掛熨期間有助固定衣物位置。
- 蒸熨襯衫時，應先從衫袖開始。執住一邊衫袖，使用掛熨衣物承托簾，把袖覆蓋在衣物上。

2. 纖維刷*

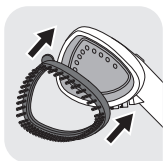

纖維刷有助解開纏在一起的纖維，加強蒸氣穿透力。

- 將纖維刷連接到蒸氣噴頭上，只須把刷的底部接上蒸氣噴頭的底部。輕輕把刷的頂部按在蒸氣噴頭上，直至卡好在適當位置。(圖18)
- 順著纖維的紋路或絨毛輕掃要掛熨的位置。(圖19)

- 當裝置電源拔掉，並完全冷卻後，隨即拆下纖維刷。按著刷上的釋出鍵，同時向前拉，便能拆下。

3. 絨毛刷*



絨毛刷是獨立配件，不能安裝在蒸氣噴頭上，可以獨立使用。

絨毛刷可去除毛髮、絨碎、動物毛，令效果更專業。

- 使用絨毛刷，可以順著纖維的紋路及絨毛慢慢刷衣物。(圖21)
- 以反方向刷便可清潔絨毛刷。建議用可棄置的舊布清潔絨毛刷。
- 要獲得完美效果，建議於掛熨衣服前，先使用絨毛刷。

4. 手套*



- 手套用來保護你沒有執住蒸氣噴頭的手免被蒸氣所傷。
- 使用手套，戴在負責提著或整理衣物的手上。(圖20)

手套只供配合此蒸氣掛熨機使用，而非作其他用途。請勿清洗或熨平手套。

使用後

- 按開/關 ON/OFF 按鈕關掉裝置。(圖23)

* 根據型號而定

- 拔下電器插頭。(圖 24)
- 請不要在使用之後立即排空水箱。排空之前，請等待一個小時。
- 將蒸氣噴頭直立地掛在蒸氣噴頭掛勾上。

警告：裝置未完全乾透前，切勿拆除掛熨配件收藏。經常把掛熨衣物承托簾捲起收藏。切勿屈摺。

- 每次存放之前請排空水箱，以便將水垢沖洗出來。(圖25)
- 寬鬆地捲起電線，帶上索帶，然後掛在支柱上的電線勾上。(圖28)

警告：蒸氣噴頭未完全冷卻前，切勿觸摸。

1. 移動運送

- 將 2 個穩定支腳收回。(圖26-27)
- 要移動裝置，你可以提起可伸縮支柱或執著裝置的手柄。

請不要透過一體式衣架提起或搬運電器。

2. 保養及清潔

輕鬆除垢

當每 6 個月或者當您感覺電器效能（蒸氣輸出量）下降時，執行一次此程序。

- 拔下電器插頭。
- 等待一小時，使電器完全冷卻。
- 從主體上拆下軟管：反時針轉動將其解鎖，然後向上拉動，拆下軟管。
- 旋下防鈣化旋蓋，將其拆下。(圖 30)。
- 使用冷水沖洗電器（冷態電器）。
 - 向防鈣化入口注入 50 cl 水
 - 向軟管接頭注入 50 cl 水
 - 輕輕搖晃電器
 - 在水槽中，將電器豎直翻起，將水排空。(圖 25)。
- 使用配製的白醋/水給電器除垢（冷態電器）。
 - 在瓶中，加入 50 cl 白醋和 50 cl 水進行混合
 - 將一半混合溶液注入防鈣化入口
 - 將另一半注入軟管接頭
 - 然後靜置一夜
 - 輕輕搖晃電器
 - 在水槽中，將電器豎直翻起，將水排空。(圖 31)。
- 使用冷水沖洗電器。
 - 向防鈣化入口注入 50 cl 水
 - 向軟管接頭注入 50 cl 水
 - 輕輕搖晃電器
 - 在水槽中，將電器豎直翻起，將水排空
- 重新裝配上軟管，順時針轉動，確認其完全鎖緊（直至聽到接合聲）。(圖 32)。

- 重新裝配上 防鈣化 旋蓋，將其完全旋上。（圖 30）。
- 向水箱注入 1L 自來水。
- 插上電器插頭，使其產生蒸氣，直至水箱中沒有水為止。
- 您的電器至此已可以再次使用。

警告：

- 請不要透過蒸氣噴頭向加熱水箱中注水。
- 切勿將蒸氣噴頭浸入水中！
- 電器熱時，請不要向加熱水箱中注入任何液體。
- 除垢時，僅應使用白醋溶液。

清潔

- 用濕布清潔裝置主體部分。
- 用濕布或不刮花的海棉清潔掛熨物料。請勿使用任何清潔劑，如肥皂或洗潔精。

ZH

解決疑難

問題	可能原因	解決方法
沒有蒸氣。	裝置未啟動。	檢查電器插頭已正確插入。按下開/關按鈕。 大約 60 秒之後，電器開始產生蒸氣。
	喉管有阻塞。	檢查喉管，確保沒有屈摺或扭曲。 檢查確認蒸氣噴頭未放置在地板上。
	水箱沒有水。	關掉裝置，加水入水箱。
	有按時清洗。	
	喉管有阻塞。	檢查喉管，確保沒有屈摺或扭曲。
水從蒸氣噴頭孔流出。	喉管內有水凝結。	切勿以水平位置使用蒸氣掛熨機。垂直拉起喉管，等待凝結的水回流到鍋爐。
鍋爐需要很長時間才能加熱，並/或噴出白色粒子。	鍋爐積聚水鏽，因為沒有按時清洗。	請執行“輕鬆除垢”程序。
掛熨配件彎曲。	掛熨物料沒有正確裝置。	重新將掛熨配件裝入綜合衣架內。確保其勾好，依照指引。
	掛熨物料沒有正確捲起。	經常確保掛熨配件吹乾後小心捲起收藏。切勿將其屈摺收藏。

掛熨配件在使用時分離。	掛熨配件沒有正確鎖定於勾上。	確保掛熨配件手柄緊扣在勾上。不應水平或垂直移動。確認 4 節立柱完全伸出，而且 3 個立柱鎖牢固鎖緊。
喉管發出水聲雜音。	你可能於接近地面位置使用蒸氣噴頭，喉管內出現凝結現象。	使用時經常舉高喉管，並調校支柱至最高，以免水份凝結。
水從水箱溢出。	你可能於接近地面位置使用蒸氣噴頭，喉管內出現凝結現象。	使用時經常舉高喉管，並調校支柱至最高，以免水份凝結。

若無法找出引致問題的原因，可尋求認可服務中心協助 www.tefal.com

الحل	السبب المحتمل	للمشكلة
أعد تركيب ملحق "Press & Steam" في العلاقة المدمجة. تأكد بأنها مُعلّقة جيدًا، حسب الإرشادات الواردة.	لم يُركب ملحق "Press & Steam" جيدًا في العلاقة	ملحق "Press & Steam" فيه اعوجاج
يُرجى التأكد دائمًا بأن ملحق "Press & Steam" جاف وملفوف بعناية أثناء التخزين. لا تدعه يتعرض للتجميد.	لم يتم لف ملحق "Press & Steam" بشكل جيد	
تأكد بأن مقبض ملحق "Press & Steam" قد تم تثبيته بإحكام في العلاقة. يجب أن يتحرك أفقيًا أو عموديًا. يُرجى التأكد بأن أقسام العمود الثلاثة مُمددة إلى آخرها، وأن المشبكين مقفلين بإحكام.	لم يتم إقفال ملحق "Press & Steam" بشكل صحيح في العلاقة	ملحق "ضغط وبخار" ينفصل أثناء الاستعمال.
ارفع الخرطوم تكررًا أثناء الاستعمال واضبط العمود إلى أقصى ارتفاع ممكن لكي تتجنب تراكم التكثيف.	لأنك تستعمل رأس البخار قريبًا من الأرض، وقد تراكمت بعض التكثيفات في الخرطوم.	الخرطوم يصدر أصوات غرغرة.
ارفع الخرطوم تكررًا أثناء الاستعمال واضبط العمود إلى أقصى ارتفاع ممكن لكي تتجنب تراكم التكثيف.	لأنك تستعمل رأس البخار قريبًا من الأرض، وقد تراكمت بعض التكثيفات في الخرطوم.	الماء يفيض من خزان الماء

في حال واجهتك مشاكل أخرى أو للمزيد من الاستفسارات، يُرجى الاتصال بقسم العلاقات بالزبائن - انظر التفاصيل في نهاية هذه النشرة.

- لا تحاول تعبئة المرجل من خلال ثقب رأس البخار.
- لا تغمر رأس البخار في الماء ولا في أي سائل آخر.
- لا تُضف أي نوع من السوائل إلى المرجل عندما يكون الجهاز ساخنًا.
- استعمل فقط الخل الأبيض كمحلول لإزالة التكلس من الجهاز.

التنظيف

- يمكن تنظيف الوحدة الرئيسية بواسطة قطعة قماش رطبة.
- يُنظف ملحق "Press & Steam" بواسطة قطعة قماش رطبة أو إسفنجة غير كاشطة.
- لا تستعمل أي مواد تنظيف مثل الصابون أو المُطهرات.

استكشاف الأعطال

للشكلة	السبب المحتمل	الحل
لا يوجد بخار	لم يوضع المنتج في حالة التشغيل	تأكد بأن المنتج موصول بالتيار الكهربائي بشكل صحيح. اضغط على مفتاح "تشغيل/ إيقاف"، المؤشر الضوئي الموجود في مقدمة المنتج سوف يُضاء. سيبدأ المنتج بتوليد البخار بعد حوالي 45 ثانية.
	الخرطوم المرن مسدود	تأكد بأن الخرطوم المرن ليس مثنيًا وأنه في وضع يسمح بمرور البخار.
	لم يعد يوجد ماء في خزان الماء	أوقف تشغيل المنتج، واملأ الخزان بالماء.
انخفاض مستوى تدفق البخار	تراكم التكلس في المنتج لأنه لا يُغسل ويُنظف بانتظام.	يُرجى العودة إلى فقرة إزالة التكلس
	الخرطوم المرن مسدود	تأكد بأن الخرطوم المرن ليس مثنيًا وأنه في وضع يسمح بمرور البخار.
الماء يتسرب من خلال فتحات رأس البخار.	يوجد تكثيف للبخار داخل الخرطوم	لا تستعمل البخار في الوضع الأفقي. احمل الخرطوم عموديًا بعيدًا عن القماش وانتظر إلى أن يعود الماء المكثف إلى المولد ثانية.
يستغرق المولد وقتًا طويلًا ليسخن و/أو تخرج منه بقايا بيضاء اللون.	تراكم التكلس في المنتج لأنه لا يُغسل ويُنظف بانتظام.	يُرجى العودة إلى فقرة إزالة التكلس.

2. التنظيف والصيانة

إزالة التكلس بسهولة

يجب القيام بهذه العملية كل 6 أشهر، أو عندما تشعر بأن فعالية الجهاز (خروج البخار) يتناقص.

- افصل الجهاز عن التيار الكهربائي
- انتظر حوالي ساعة من الزمن إلى أن يبرد الجهاز تمامًا
- افصل الخرطوم من جسم المنتج: حرره بواسطة إدارته باتجاه عقارب الساعة، ثم اسحبه إلى الأعلى لكي يتم فصله.
- افصل غطاء منع التكلس بواسطة تحريره كالبرغي (الشكل 30)
- اغسل الجهاز بالماء البارد (الجهاز بارد)
- اسكب 500 سنتل من الماء في مدخل منع التكلس.
- اسكب 50 سنتل من الماء في فتحة التوصيلات
- هزّ الجهاز برفق.
- ضع الجهاز بوضع مائل لإفراغ الماء في المغسلة. (الشكل 25)
- لإزالة التكلس من الجهاز بتحصير من الخل الأبيض/الماء (الجهاز بارد)
- يُمزج في زجاجة 50 سنتل من الخل الأبيض مع 50 سنتل من الماء.
- يُسكب نصف الزجاجة في مدخل منع التكلس
- يُسكب النصف الباقي في فتحة التوصيلات
- اترك الجهاز ليلة واحدة
- هزّ الجهاز برفق
- اجعل الجهاز في وضع مائل لتفريغ الماء في المغسلة (الشكل 31).
- اغسل الجهاز بالماء البارد (الجهاز بارد)
- اسكب 50 سنتل من الماء في مدخل منع التكلس.
- اسكب 50 سنتل من الماء في فتحة التوصيلات.
- هزّ الجهاز برفق.
- ضع الجهاز بوضع مائل لإفراغ الماء في المغسلة.
- أعد تركيب الخرطوم مع الحرص بإحكام إقفاله بتدويره عكس اتجاه عقارب الساعة إلى أن يقفل تمامًا (الشكل 32)
- أعد تركيب غطاء منع التكلس بإدارته إلى النهاية مع الحرص أنه لن يُسرب الماء، ولكن لا تُبالغ في إحكام إقفاله (الشكل 30)
- املاً الخزان بمقدار لتر واحد من ماء الصنبور.
- أوصل الجهاز بالتيار الكهربائي واتركه يوئد البخار إلى أن ينفد الماء من الخزان.
- جهازك الآن جاهز للاستعمال.

3. وسادة إزالة الوبر*

وسادة إزالة الوبر هي مُلحق مُستقل لا يمكن تركيبه برأس البخار. يمكنك استعمال وسادة إزالة الوبر بشكل مستقل عن مولد البخار.



- وسادة إزالة الوبر تلتقط الشعر، الوبر، وفراء الحيوانات للوصول إلى الحرفية في الكي.
- لاستعمال وسادة إزالة الوبر، تُمرر كالفرشاة على الثياب ببطء لإزالة الرغب الصادر عن الثياب (الشكل 21).
- يمكن تنظيف وسادة الوبر بالفرشاة بتحريكها بالاتجاه المعاكس. ننصح بتنظيف وسادة الوبر على قطعة قماش قديمة يمكن الاستغناء عنها.
- ننصح باستعمال وسادة الوبر قبل تعريض القماش للبخار للحصول على نتائج مثالية.

4. القفازات*

- القفازات تحمي يديك من البخار أثناء الاستعمال.
- لاستعمال القفازات، تُلبس في اليد التي تستعملها في حمل أو جذب القماش (الشكل 20).

تُستعمل القفازات فقط مع هذه المكواة البخارية وليس لأي غرض آخر. لا تغسل القفازات ولا تكويها.



بعد الاستعمال

- أوقف تشغيل الجهاز بواسطة الضغط على زر "تشغيل/إيقاف" (الشكل 23).
- سيُطفأ المؤشر الضوئي للتشغيل، ويمكنك بعد ذلك فصل المنتج عن التيار الكهربائي (الشكل 24).
- لا تُصفي خزان الماء مباشرة بعد الاستعمال. يُرجى الانتظار مدة ساعة واحدة قبل تصفيته.
- علّق رأس البخار رأساً على عقب على علّاقة رأس البخار.

تحذير: لا تنزع الملحوق "Press & Steam" لتخزينه قبل أن يجف تماماً. لف مُلحق المساعدة العمودية "Press & Steam" دائماً قبل تخزينه. لا تُجعه.

- أفرغ خزان الماء واغسله في كل مرة قبل تخزين المنتج للتخلص من أية بقايا من مُخلفات التكلس (الشكل 25).
- لف السلك الكهربائي بشكل فضفاض، ثم اقلع عليه بالشرطية اللاصقة، ثم علّقه بالمشبك على العمود. (الشكل 28)

تحذير: لا تلمس رأس البخار قبل أن يبرد تماماً

1. نقل المنتج

- ادفع الركيزتين الجانبيتين إلى داخل المنتج (الشكل 26-27).
- يمكنك نقل المنتج برفعه بواسطة العمود التلسكوبي أو بواسطة مقبض المنتج نفسه.

لا تحاول حمل المنتج للانتقال به بواسطة العلّاقة المدمجة.

- الموديلات المزودة بنوعين من ضوابط البخار: يتم الضبط بالضغط المتوالي على زر ضبط البخار في لوحة التحكم في المنتج.

خروج البخار	لون البخار	
حد أدنى	برتقالي	☀️
حد أقصى	أخضر	☀️

الملحقات

يُرجى التأكد بأن المنتج منفصل عن التيار الكهربائي وأنه بارد تمامًا قبل تركيب أحد الملحقات.

قبل استعمال الملحق، يُرجى التأكد من توصيات المُصنِّع.

1 • المساعدة العمودية "ضغط وبخار"*

أداة المساعدة العمودية "Press & Steam" في العلاقة نظام يوفر لك المساعدة أثناء عملية الكي بالبخار، ويساعد أيضًا على إزالة التجاعيد بسهولة وفعالية أكثر.

التركيب:

- أخرج ملحق المساعدة العمودية "Press & Steam" من حقيبتها (الشكل 15).
- يُرجى التأكد بأن العمود التلسكوبي مُمدد إلى آخره.
- احمل ملحق المساعدة العمودية بحيث يكون المقبض إلى الأسفل وشعار "Press & Steam" إلى الأمام.
- أدخل الطرف العلوي في العلاقة المدمجة، ثم اسحب إلى الأسفل بعناية إلى أن يمكن تعليق مقبض الملحق "Press & Steam" على المشبك الموجود على العمود (الشكل 16-17).
- ملحق المساعدة العمودية "Press & Steam" يُساعد على إبقاء الثياب ثابتة في مكانها أثناء عملية الكي بالبخار.
- عند كي القميص بالبخار، ابدأ أولاً بالكمام. أمسك أحد الكُمّين ومرر فوق القماش باستعمال ملحق المساعدة العمودية "Press & Steam".

2 • فرشاة القماش*

- فرشاة القماش تفتح نسيج القماش ليدخل البخار من خلاله بشكلٍ أعمق.
- تتركب فرشاة القماش في رأس البخار بوضع أسفلها على نفس الخط مع أسفل رأس البخار. ادفع بلطف رأس الفرشاة في رأس البخار إلى أن تأخذ موضعها الصحيح، وتسمع صوت "كليك" (الشكل 18).
- مرر الفرشاة بلطف على المساحة التي تريد كيها بالبخار واتبع الثنيات في القماش (الشكل 19).

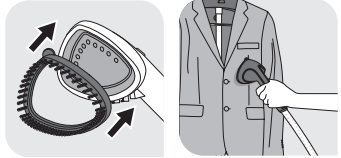

- تُنزع فرشاة القماش بعد أن يُفصل المنتج عن التيار الكهربائي وبعد أن يبرد تمامًا. انزعها بواسطة الضغط على اللسان في أعلى الفرشاة مع السحب.

- شغل المنتج بالضغط على زر «التشغيل/الإيقاف» الموجود في أعلى المنتج (الشكل 14).
- سيبدأ المنتج بتوليد البخار بعد حوالي 60 ثانية تقريبًا.

2. استعمال المنتج

- علّق القماش على العلاقة المدمجة أو على علاقة خارجية أخرى يمكن تعليقها على عمود العلاقة المدمجة.
- لكي السراويل بالبخار، ننصح أن تستعمل أيضًا الدعامة مع المشابك.
- احمل رأس البخار ومخرج البخار بعيدًا عنك.
- ابدأ بتمرير الفرشاة بلطف على القماش باتباع الشئفة الموجودة على القماش.
- ابدأ من أعلى القماش بالتحرك تدريجيًا نحو الأسفل.
- استعمل رأس البخار دائمًا في الوضعية العمودية.

يُرجى الحرص دائمًا أن لا تلمس البخار الساخن.

- يُرجى الإبقاء على رأس البخار في الموقع العلوي على العلاقة عندما لا يكون قيد الاستعمال.
- أثناء الاستعمال، قد يصدر عن الأنبوب صوت ضجيج. هذا أمر طبيعي وهو بسبب التكتيف داخل الأنبوب. إذا صدر هذا الصوت عن المنتج، يُرجى وضع رأس البخار على العلاقة الخاصة به لبضع لحظات لكي يتم إعادة توجيه التكتيف إلى داخل المنتج.
- أثناء الاستعمال، قد تظهر بضع قطرات من الماء على العمود التلسكوبي. هذا أيضًا أمر طبيعي بسبب التكتيف.

نصائح للحصول على أفضل النتائج من جهاز كي الملابس على البخار

- ننصح بمراجعة التعليمات الموجودة على الملصق الصادر عن مُصنّع القماش قبل المضي بعملية البخار. كما ننصح أيضًا بإجراء اختبار للقماش وتأثير البخار عليه على منطقة غير ظاهرة من القماش مثل الحاشيات الداخلية.
- تُقفل باقة القميص لكي لا ينزلق عن العلاقة أثناء الكي.
- اضغط بلطف بفرشاة البخار على القماش بالوقت الذي تقوم فيه بتمريرات بطيئة على القماش.
- تجنّب وصول رأس البخار إلى القماش من الحرير أو المخمل.
- تكون بعض أنواع القماش أسهل في الكي على الجانب الداخلي.
- القماش الثقيل قد يحتاج إلى وقت أطول في الكي على البخار.
- إذا كنت تستعمل رأس البخار في موقع قريب من الأرض، ارفع الخرطوم باستمرار لكي تتجنّب حدوث التكتيف. قد يُسمع صوت غرغرة إذا تعرض الخرطوم المرن للانسداد.
- إذا توقف البخار عن الخروج، أو سُمع صوت غرغرة، أو إذا لاحظت تسرّب من الثقوب، ارفع خرطوم البخار من حين لآخر لإزالة التكتيف من داخله.

ضوابط البخار*

يُؤد هذا المنتج بنوعين من ضوابط البخار التي بواسطتها يمكنك ضبط البخار حسب نوعية القماش المُعد للكي، من القماش الخفيف لغاية القماش السميك.

4- أدخل العمود في القاعدة بالضغط إلى الأسفل إلى أن تُصبح ثقوب العمود والقاعدة على نفس المستوى، بحيث يمكنك وضع البراغي. إذا لم تكون الثقوب على نفس المستوى، تأكد بأن أجزاء العمود مسحوبة إلى الحد الأقصى (الشكل 6).

تركيب العلاقة المدمجة

- 1- حرر البرغي المثبت للعلاقة الموجودة في أسفلها.
- 2- احمل العلاقة بحيث يبقى حاملها على نفس الجانب من لوحة التحكم.
- 3- أدخل العلاقة عمودياً في أعلى العمود. يجب أن تكون الثقوب الموجودة في أسفل العلاقة والثقوب على العمود على نفس المستوى (الشكل 9).
- 4- أرجع البرغي وثبته بقدر ما يمكن أن يذهب إليه بحيث تُثبت العلاقة بإحكام على العمود (الشكل 9).
- 5- ركب رأس البخار على قمة العلاقة المدمجة.

2. تعبئة خزان الماء

عزيزي الزبون،

قبل أن يصل هذا الجهاز إليك، قمنا بإخضاعه لاختبار الجودة. فقد تم اختبار مولد البخار هذا مما يُحتمل بقاء بعض قطرات الماء في خزان الماء، وبذلك يكون هذا الجهاز قد نجح في اختبار الجودة.

هام: صُمم هذا الجهاز ليعمل باستعمال ماء الصنبور العادي. فإذا كان الماء عندك ثقيلاً (تأكد من دائرة المياه المحلية)، فمن الممكن مزج ماء الصنبور غير المُعالج بالماء المُقطر الذي يُباع في المحلات التجارية بنسبة 50% ماء عادي غير معالج و50% من الماء المُقطر. من شأن الحرارة تركيز العناصر التي يحتويها الماء أثناء التبخر. أنواع الماء المدرجة أدناه قد تحتوي على مخلفات عضوية، أو عناصر معدنية أو كيميائية التي بدورها تُسبب إفرازات بنية اللون تُلطِّخ الملابس المُعدة للكي، أو تُساهم في تقصير عمر المنتج: الماء الصادر عن مجففات الملابس، الماء المُعطر، الماء المُخفف، ماء التلجيات، ماء البطاريات، الماء الصادر عن أجهزة التكييف، ماء المطر، الماء المغلي، الماء المُصفى، أو ماء الزجاجات. يجب أن لا تُستعمل هذه الأنواع من المياه. استعمل فقط الماء المُقطر الذي يُباع في المحلات التجارية كما ذكرنا أعلاه.

- تأكد أن المولد منفصل عن التيار الكهربائي. افتح فوهة خزان الماء، املاه بالماء ثم أغلقه. (الشكل 10، 11 و 12)

الاستعمال

تحذير: لا تُوجّه البخار لكي الشباب أثناء ارتداها.

1. الضبط

الأنبوب المرن بالإضافة إلى طرف رأس البخار يمكن أن يكونا ساخنين جداً أثناء الاستعمال. هذا أمر طبيعي. يُرجى الحرص وتجنّب لمسهما.

- يُرجى تشغيل هذا المنتج على أرضية من البلاط خالية من أية مفروشات قد تسد منافذ قاعدة مولد البخار الهوائية (سطح أفقي مستوي). لا تسد منافذ المنتج في الجزء السفلي. يجب أن لا يُستعمل هذا المنتج فوق سجاد سميك أو بساط سميك.
- فك الشريطة اللاصقة وحرر السلك الكهربائي عن آخره.
- أوصل المنتج إلى التيار الكهربائي (الشكل 13).

1. رأس البخار
2. علاقة مدمجة
- 2a. علاقة مدمجة قابلة للطي
- 2b. علاقة مدمجة
3. ملاقط للسراويل
4. علاقة رأس البخار
5. حاملة العلاقة
6. برغي لتثبيت العلاقة
7. مشابك قفل العمود
8. عمود تلسكوبي
9. خرطوم البخار + مخرج البخار والقفل
10. علاقة السلك الكهربائي
11. السلك الكهربائي
12. مقبض للحمل
13. فوهة تعبئة خزان الماء
14. ضبط مُنغِيز للبخار
- 15a. ذراع تثبيت
- 15b. ذراع تثبيت
16. برغي لتثبيت العمود
17. مفتاح تشغيل/توقف
18. الحاوية الرئيسية
19. سدادة برغي «منع التكلس» ومدخل
20. قاعدة التثبيت
21. ضغط وبخار للدعم العمودي
22. ضغط وبخار حقيبية
23. ضغط وبخار قفل المقبض
24. ضغط وبخار قفل العلاقة
25. قفازات
26. حقيبية قماشية
27. وسادة لإزالة الوبر

قبل الاستعمال



1 • تركيب مولد البخار

تركيب الخرطوم

- 1- أدخله ثم أقفله بحركة دائرية عكس عقارب الساعة (الشكل 3)
- 2- تأكد أن الخرطوم مُحكم الإقفال بواسطة جذبه بلطف بالاتجاه العمودي.

تركيب العمود

- 1- اسحب ذراعي التثبيت من القاعدة (الشكل 1 و2).
- 2- حرر البرغي المثبت للعمود على قاعدة العمود.
- 3- احمل العمود بحيث تكون علاقة السلك الكهربائي في الخلف. تأكد بأن مشابك إقفال العمود غير مقفلة. (الشكل 5). عدل من ارتفاع العمود إلى أقصى ما يمكن وذلك بسحب أجزائه الانزلاقية إلى الأعلى. يُرجى التأكد أن الأجزاء الأربعة قد مُدّت إلى أقصاها، ثم أقفل بالمشابك على الأجزاء الثلاثة.

- يقتصر تدخلك في المنتج على عمليات التنظيف والصيانة الروتينية فقط، وكل ما عدا ذلك فلا يقوم به إلا مركز خدمة معتمد.
- يرجى الحرص على أن تدخل أي شيء في فتحات المنتج ولا في خرطوم البخار.
- القفازات، يجب فقط استعمالها في مولد البخار هذا (*حسب الموديل). لن تتحمل الشركة المصنعة أية مسؤولية في حال الاستعمال الخاطئ.
- يُرجى إزالة جميع مواد التغليف، وإخراج المُصصقات والملحقات من داخل المنتج وخارجه.
- يُرجى التحقق دائماً من صلاحية المنتج والسلك الكهربائي التابع له قبل التوصيل بالتيار الكهربائي.
- يُرجى التوقف عن استعمال المنتج إذا لم يعد يؤدي وظائفه بكفاءة، أو في حال أصيب بأي عطل أو عطب، أو إذا كان السلك الكهربائي التابع له تالفًا. من أجل سلامتك، يجب تغيير هذه الأجزاء بواسطة مركز خدمة معتمد.
- صُمم هذا الجهاز للاستعمال داخل المنزل فقط.
- يحتوي هذا المنتج على مواد قيّمة صناعيًا ويمكن إعادة تصنيعها أو تصليحها.  أودعها في مراكز تجميع المهملات المُختصة. 



يُرجى الاحتفاظ بهذه الإرشادات

- يجب الأخذ في الحسبان الاختلاف في المعايير الكهربائية، إذا استعملت المنتج في بلد غير البلد الذي اشتريته منه، يرجى فحصه في مركز خدمة معتمد.
- يُرجى الحفاظ على الخرطوم والفوهة مرتفعين فوق مستوى خزان الماء.
- من أجل سلامتك، يخضع هذا المنتج للمعايير التقنية وقوانين السلامة السارية المفعول. (قانون التيار المنخفض، قانون التوافقية الكهرومغناطيسية، قانون البيئة).
-  أسطح المنتج التي تحمل هذا الشعار والأجزاء القريبة منها تكون ساخنة جداً عندما يكون المنتج قيد الاستعمال. يُرجى عدم لمس هذه الأسطح قبل أن يبرد المنتج تماماً.
- للحد من خطر التعرض للماء الساخن أو البخار المنبعث من فتحات البخار، يُرجى التحقق من المنتج قبل كل استعمال بحمل رأس البخار بعيداً عن جسمك عند التشغيل.
- يجب أن يكون الكي بالبخار بشكل عمودي بحركات من الأعلى إلى الأسفل. لا تستعمل رأس البخار في الاتجاه الأفقي أو مائلاً إلى الموقع الخلفي، ذلك سيؤدي إلى خروج الماء الساخن.
- للحد من الإصابة بالصعقة الكهربائية، لا تغمر المنتج أو رأس البخار بالماء ولا بأي نوع آخر من السوائل.
- يجب أن يكون المنتج في وضعية التوقف (OFF) عن التشغيل قبل توصيله بالتيار أو قبل فصله عنه. لا تسحب السلك الكهربائي بالقوة لفصل المنتج عن التيار، بل يجب سحب القابس لفصله عن التيار.
- لا تدع السلك الكهربائي يلامس الأسطح الحارة. بعد كل استعمال أفضل الجهاز عن التيار الكهربائي واتركه ليبرد تماماً قبل تخزينه. يُرجى أن يُلف السلك الكهربائي حول المنتج بطريقة مريحة دون إحكام عند التخزين.
- لا تضع الجهاز أو السلك الكهربائي التابع له، بالقرب من مصدر حراري أو يلامسها، وأن لا يمر السلك الكهربائي فوق حافة حادة أو فوق سطح ساخن.
- قبل توصيل الجهاز بالتيار الكهربائي يُرجى الحرص والتأكد أن خرطوم البخار قد أُدخل في مكانه الصحيح (يُسحب بلطف أفقياً للتأكد). خلال الاستعمال، لا تفتح أو تنزع خرطوم البخار لأن البخار الساخن والماء قد يندفعان مما يُسبب الإصابة بالحروق.
- لا تحاول تعليق الوحدة باستعمال الخرطوم.
- لا نوصي باستعمال الملحقات الغريبة عن المنتج أو التي لم تُرفقها TEFAL معه، فقد تكون نتيجة ذلك الاحتراق، الصعقة الكهربائية أو الضرر للمستهمل.
- يُرجى توخي الحرص أثناء تغيير الملحقات، فقد تكون تحتوي على الماء الساخن نتيجة تكثف البخار. تأكد أولاً بأن الملحقات باردة لكي تتجنب الإصابة بالماء الساخن.
- قد تحدث إصابات بالحروق من لمس الأجزاء الساخنة، الماء الساخن أو البخار. يُرجى توخي الحرص عند تفريغ هذا المنتج البخاري. فمن المحتمل وجود الماء الساخن في خزان الماء أو في داخل المنتج نفسه.
- لا توجه البخار ناحية الأشخاص، أو ناحية الحيوانات، ولا توجه البخار نحو الملابس أثناء ارتداؤها.
- لا تُحاول قطع أو تطويل خرطوم البخار.
- لا تستعمل وصلة كهربائية. وفي حال تحمّلت مسؤولية ذلك، استعمل فقط وصلة كهربائية في حالة جيدة ومناسبة للقوة التي يتطلبها المنتج، وأن تكون مؤرّضة.
- يُرجى تمديد السلك الكهربائي لآخره قبل الاستعمال، وُرجى التحقق دائماً من صلاحية المنتج والسلك الكهربائي التابع له قبل التوصيل بالتيار الكهربائي.

إرشادات من أجل السلامة

يُرجى قراءة هذه الإرشادات بعناية قبل استعمال المنتج للمرة الأولى، كما يُرجى الاحتفاظ بهذه الإرشادات في مكان آمن.

- لا تترك المنتج من غير مراقبة عندما يكون موصولاً بالتيار الكهربائي، حتى ولو لبضع دقائق، خصوصاً أثناء تواجد الأطفال.
- افصل المنتج دائماً عن التيار الكهربائي: قبل تعبئة الماء، أو غسل الخزان، قبل التنظيف، وبعد كل استعمال.
- يُرجى أخذ الحيطة والحذر عند استعمال هذا المنتج نظراً لانبعاث البخار.
- لم يُصمّم هذا المنتج لكي يستعمل بواسطة أشخاص (بمن فيهم الأطفال) الذين لا يتمتعون بقوى عقلية أو جسدية كاملة، أو نقص في الخبرة والمعرفة تمنعهم من استعمال هذا المنتج ما لم يكونوا تحت رقابة شخص مسؤول لضمان سلامتهم ومساعدتهم في استعمال المنتج بسلامة تامة.
- يُسمح للأطفال ممن هم فوق الثامنة من عمرهم استعمال هذا المنتج، أو الأشخاص الذين لا يتمتعون بقدرات جسدية، أو حسية أو عقلية، أو لديهم نقص في الخبرة والمعرفة إذا توفرت لهم المراقبة وزُودوا بالمعلومات المتعلقة باستعمال المنتج بطريقة آمنة، وأدركوا الأخطار الكامنة في حال الاستعمال الخاطئ.
- يجب مراقبة الأطفال لضمان عدم قيامهم باللعب بالمنتج.
- لا يُسمح للأطفال القيام بأعمال التنظيف والصيانة للمنتج بدون مراقبتهم.
- يجب الامتناع عن استعمال المنتج إذا سقط أرضاً، أو إذا ظهرت عليه علامات العطب، مثل التسرب أو إذا لم يعد يؤدي وظائفه بالكفاءة المعتادة. لا تحاول تفكيك المنتج بنفسك. يُرجى عرضه على مركز خدمة معتمد تجنباً لأي خطر محتمل.

توصيات هامة

- صُمم هذا المنتج للاستعمال المنزلي فقط، وداخل المنزل بالتحديد. في حال أي استعمال تجاري أو احترافي أو لا يتفق مع الإرشادات المرفقة وينتج عنه عطب في المنتج، لن تكون الشركة المصنّعة مسؤولة عنه، وبالتالي تسقط الضمانة عن المنتج.
- يُشغّل هذا المنتج عندما يكون على الأرض، لا تحمله عندما يكون قيد التشغيل.
- صُمم هذا المنتج ليعمل على التيار الكهربائي المتناوب فقط. يُرجى التأكد قبل استعمال هذا المنتج للمرة الأولى أن شبكة التيار الكهربائي في المنزل تتناسب تماماً مع قوة التيار المذكورة في لوحة تعريف المنتج.
- أوصل المنتج دائماً إلى مقبس تيار كهربائي مؤرض.

ПРАВИЛА ТЕХНИКИ БЕЗОПАСНОСТИ

Перед первым использованием прибора внимательно прочтите данную инструкцию и сохраните ее в надежном месте.

- Не оставляйте включенный прибор без присмотра даже на короткое время, особенно там, где находятся дети.
- Всегда отключайте прибор: перед наполнением или промывкой бачка для воды, перед его чисткой и после каждого использования.
- Следует проявлять осторожность при работе с прибором в связи с выходом горячего пара.
- Данный прибор не предназначен для использования лицами (включая детей) с ограниченными физическими, сенсорными или умственными способностями, а также лицами с недостаточным опытом и знаниями в области использования данного прибора, за исключением тех случаев, когда им помогает лицо, ответственное за их безопасность, которое присматривает за ними и предоставляет им предварительные инструкции по использованию прибора.
- Прибор не предназначен для использования детьми младше 8 лет, лицами с ограниченными физическими, сенсорными или умственными способностями, а также при отсутствии опыта или знаний. Эти лица могут пользоваться прибором при условии, что они находятся под наблюдением или проинструктированы об использовании прибора и знают о возможной опасности.
- Следите, чтобы дети не играли с прибором.
- Очистка и обслуживание не должны проводиться детьми без присмотра.

- Устройство нельзя использовать, после того как оно упало на пол, имеет явные признаки повреждения, протекания или нарушения правильного функционирования. Запрещается разбирать прибор. Во избежание опасности, отнесите его на проверку в авторизованный сервисный центр.

ВАЖНЫЕ РЕКОМЕНДАЦИИ

- Прибор предназначен исключительно для бытового использования внутри помещений. Производитель не несет ответственности, и гарантия не распространяется на случаи коммерческого и несоответствующего использования, а также на случаи несоблюдения инструкции.
- Это напольный прибор, запрещается переносить его во время работы.
- Всегда удерживайте шланг и насадку выше бачка с водой.
- Для вашей безопасности данное устройство соответствует действующим стандартам и нормативам (Директивам по охране окружающей среды, электромагнитной совместимости и вопросам качества низковольтных электротехнических изделий).
-  Поверхности, обозначенные данным знаком или находящиеся рядом, очень нагреваются во время использования устройства. Не прикасайтесь к данным поверхностям до полного охлаждения устройства.
- Чтобы снизить риск контакта с горячей водой или паром, выходящим через паровые отверстия, проверяйте прибор перед каждым использованием, держа его на безопасном расстоянии от тела.
- Отпаривайте только в вертикальном направлении, движениям вверх-вниз. Не держите паровое сопло в горизонтальном положении и не наклоняйте его обратной стороной вперед, так как это может привести к выливаюнию горячей воды.
- Для снижения риска поражения электрическим током не погружайте прибор или паровое сопло в воду и прочие жидкости.
- Перед включением и отключением из сети прибор всегда должен быть выключен. Не выдергивайте вилку из розетки, держась за шнур. Для отсоединения от сети тяните за саму вилку.
- Дайте прибору остыть, прежде чем убрать его на хранение.
- Избегайте контакта шнура питания с острыми краями или горячими поверхностями.
- Перед подключением прибора к сети убедитесь, что шланг для пара полностью вставлен и зафиксирован (для проверки слегка потяните за шланг в вертикальном направлении). Во время уборки не пытайтесь снять фиксатор или отсоединить шланг – это может привести к выбросу горячей воды и пара.

- Не закрепляйте шланг во время работы. Снятие держателя шланга во время работы может привести к сильным ожогам.
- Не пытайтесь повесить прибор за шланг.
- Не рекомендуется использование принадлежностей, не поставляемых TEFAL, это может привести к возгоранию, поражению электрическим током или травме.
- Соблюдайте осторожность при смене насадок и принадлежностей, так как в них может находиться горячий конденсат. Во избежание контакта с горячей водой, убедитесь, что насадки охлаждены.
- При контакте с горячими деталями, горячей водой или паром можно получить ожог. Будьте осторожны при опорожнении парового устройства. В резервуаре или с внутренней стороны прибора может быть горячая вода.
- Не направляйте струю пара на людей, животных или одежду для отпаривания, когда она на них надета.
- Не обрезайте и не пытайтесь удлинить паровой шланг.
- При использовании электроудлинителя убедитесь, что он рассчитан на необходимую силу тока, имеет розетку с заземлением и полностью распрямлен.
- Не вставляйте посторонние предметы в какие бы то ни было отверстия или шланг.
- Рукавица должна использоваться исключительно с данным отпаривателем для одежды (*в зависимости от модели). Производитель не несет какой бы то ни было ответственности за ненадлежащее использование.
- Рукавицей следует пользоваться только с данным отпаривателем для одежды и только в указанных целях.

СОХРАНИТЕ ЭТУ ИНСТРУКЦИЮ

НА ПЕРВОМ МЕСТЕ ЗАБОТА ОБ ОКРУЖАЮЩЕЙ СРЕДЕ!



- ① Прибор содержит большое количество материалов, пригодных к повторному использованию или переработке.
- ➔ По окончании срока службы прибора сдайте его в пункт приема для последующей переработки.

ОПИСАНИЕ

- | | |
|---|--|
| 1. Паровое сопло | 15a. Ножка |
| 2. Встроенные плечики | 15b. Ножка |
| 2a* Встроенные складные плечики | 16. Зажимной винт стойки |
| 2b* Встроенные плечики | 17. Переключатель ВКЛ/ВЫКЛ |
| 3. Зажимы для брюк | 18. Корпус |
| 4. Крючок для парового сопла | 19. Крышка и входное отверстие системы очистки от накипи |
| 5. Держатель плечиков | 20. Опорное основание |
| 6. Зажимной винт для плечиков | 21. Вертикальная стойка Press & Steam* |
| 7. Фиксатор крепления стойки | 22. Мешок Press & Steam* |
| 8. Телескопическая стойка | 23. Ручка блокировки Press & Steam* |
| 9. Шланг для пара и выход шланга с замком | 24. Крючок блокировки Press & Steam* |
| 10. Держатель для электрического шнура | 25. Рукавица* |
| 11. Электрический шнур | 26. Щетка для ткани* |
| 12. Транспортировочная ручка | 27. Щетка с мелковорсистой подушечкой* |
| 13. Отверстие для заполнения бачка для воды | |
| 14. Различные настройки подачи пара | |

ПЕРЕД ИСПОЛЬЗОВАНИЕМ

1 • Сборка отпаривателя для одежды

Сборка шланга

1. Вставьте и зафиксируйте шланг, повернув фиксатор против часовой стрелки (рис. 3)
2. Слегка потяните за шланг в вертикальном направлении, чтобы убедиться, что он надежно зафиксирован.

Сборка стойки

1. Полностью вытяните 2 опорные ножки из основания. (рис. 1, 2)
2. Отвинтите зажимной винт у основания стойки.
3. Держите стойку таким образом, чтобы держатель шнура находился сзади. Убедитесь, что 2 блокирующих зажима не закрыты (рис. 5). Раздвиньте стойку до максимальной высоты. Убедитесь, что 4 сегмента стойки полностью выдвинуты, затем зажмите 3 фиксатора.
4. Вставьте стойку в основание, немного надавив на нее, чтобы отверстия стойки и основания были на одном уровне, после чего установите винт обратно. Если отверстия не совпали, убедитесь, что стойка полностью раздвинута. (рис. 6)

Сборка встроенных плечиков

1. Отвинтите зажимной винт, располагающийся в нижней части плечиков.
2. Держите плечики таким образом, чтобы держатель находился на стороне панели управления прибора.
3. Вставьте плечики вертикально в верхнюю часть стойки. Отверстия в нижней части плечиков и стойки должны совпасть. (рис. 9)
4. Закрутите зажимной винт плечиков обратно, чтобы они были плотно закреплены со стойкой. (рис. 9)
5. Установите паровое сопло на верхнюю часть плечиков.

2 • Наполнение бачка водой

Уважаемый покупатель!

Перед отправкой в продажу мы проводим тщательный контроль качества каждого отпаривателя. После такой проверки в бачке может остаться немного воды. Данный отпариватель успешно прошел все испытания.

- Убедитесь, что отпариватель выключен из сети. Откройте отверстие в бачке, заполните бачок водой и закройте отверстие. (рис. 10, 11 и 12).

ИСПОЛЬЗОВАНИЕ

Предупреждение. Никогда не пытайтесь отпаривать одежду на теле.

1 • Подготовка

Во время использования гибкий шланг и конец парового сопла могут сильно нагреваться. Это абсолютно нормально. Будьте осторожны и избегайте любого длительного контакта.

- При использовании отпаривателя уберите с пола все предметы, препятствующие передвижению основания прибора, так как он должен работать на ровной горизонтальной поверхности. Следите за тем, чтобы отверстия в нижней части прибора не закупоривались. Данный прибор нельзя использовать на коврах с толстым ворсом.
- Расстегните ленту и полностью размотайте электрический шнур.
- Подключите к розетке. (рис.13)
- Включите, нажав на кнопку ON/OFF, расположенную в верхней части устройства. (рис. 14)
- Прибор начнет производить пар примерно через 60 секунд.

2 • Использование прибора

- Повесьте одежду на встроенные плечики или отдельные плечики, которые можно зацепить за держатель.
- Для отпаривания брюк мы рекомендуем использовать стойку с зажимами*.
- Возьмите паровое сопло, направляя паровые отверстия от себя.
- Начините отпаривание легкими движениями по долевой нити ткани.
- Начните с верхней части одежды, постепенно опускаясь вниз.
- Всегда держите паровое сопло в вертикальном положении.

Остерегайтесь контакта с горячим паром.

- После окончания использования отпаривателя всегда вешайте паровое сопло на специальный крючок в строго вертикальном положении.
- Во время использования шланг может издавать булькающие звуки. Это нормальное явление, объясняющееся образованием конденсата. Если прибор начинает булькать, повесьте паровое сопло на стойку на несколько секунд, чтобы направить образовавшийся конденсат обратно в прибор. Держите сопло пара вертикально, одновременно вытягивая шланг.
- Во время использования на телескопической стойке могут появляться капли воды. Это также нормальное явление, объясняющееся образованием конденсата.

Советы и подсказки для достижения наилучшего результата при работе с Вашим отпаривателем для одежды.

- Перед отпариванием рекомендуем сверяться с памяткой по уходу за одеждой, на которой имеются инструкции от производителя. Кроме того для проверки работы устройства рекомендуем обработать сначала невидимую часть одежды, например, внутренний шов.
- Застегивайте пуговицы на воротнике рубашек для предотвращения их соскальзывания с плечиков во время отпаривания.
- Медленными движениями аккуратно надавливайте щеткой отпаривателя на ткань.
- Избегайте прямого контакта парового сопла с шелком или бархатом.
- Некоторые изделия эффективно отлаживаются с изнанки.
- Для отпаривания тяжелых тканей может потребоваться больше времени.
- При необходимости использовать сопло пара вблизи пола необходимо как можно чаще поднимать его в вертикальное положение, чтобы не допустить образования конденсата. При сдавливании гибкого шланга можно услышать булькающие звуки.
- Если пар отсутствует, слышны булькающие звуки или из паровых отверстий капает вода, поднимите паровое сопло, чтобы удалить конденсат внутри шланга.

Настройки подачи пара*

Ваш прибор имеет 2 настройки подачи пара в зависимости от типа ткани – от деликатной до толстой и грубой.

- Модели с 2 настройками: выполните настройку, последовательно нажимая на кнопку настройки подачи пара на панели управления прибора.

	ЦВЕТ ИНДИКАТОРА	ПАРОПРОИЗВОДИТЕЛЬНОСТЬ
	Оранжевый	Минимум
	Зеленый	Максимум

ПРИНАДЛЕЖНОСТИ

Убедитесь, что устройство отключено и полностью остыло перед установкой принадлежностей.

Перед использованием принадлежностей просмотрите рекомендации производителя.

1 • Вертикальная стойка Press & Steam*

Система Press & Steam, установленная на плечиках, обеспечивает поддержку одежды при вертикальном отпаривании, помогая более легко и эффективно разглаживать складки.

Сборка:

- Извлеките вертикальную стойку Press & Steam из сумки. (рис. 15)
- Убедитесь, что телескопическая стойка полностью раздвинута.
- Держите вертикальную стойку Press & Steam* таким образом, чтобы ручка находилась внизу, а логотип "Press & Steam" располагался спереди.
- Вставьте верхнюю часть во встроенные плечики, затем немного потяните вниз

*В зависимости от модели

до зацепления ручки на Press & Steam с устройством блокировки, находящимся на телескопической стойке. (рис. 20-21)

- Вертикальная стойка Press & Steam* помогает удерживать одежду на месте во время отпаривания.
- При отпаривании рубашки начинайте с рукавов. Возьмите один рукав рубашки и отпарьте его, используя для опоры вертикальную стойку Press & Steam.

2 • Щетка для ткани*

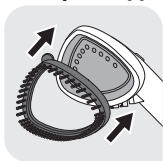

Щетка для ткани раскрывает переплетение нитей, способствуя лучшему проникновению пара.

- Закрепите щетку для ткани на паровом сопле, выровняв нижнюю часть щетки по нижней части паровой ручки. Слегка надавите на верхнюю часть щетки до появления характерного щелчка, чтобы зафиксировать ее на паровом сопле. (рис. 18)
 - Аккуратно пройдитесь щеткой по участку, намеченному для отпаривания, двигаясь по долевой нити или ворсу ткани. (рис. 19)
- Снимите щетку для ткани после того, как прибор будет выключен из сети и полностью остынет. Для этого нажмите на кнопку разблокировки в верхней части щетки и потяните ее вверх.

3 • Щетка с мелковорсистой подушечкой*



Щетка с мелковорсистой подушечкой является отдельной насадкой и не может быть установлена на паровое сопло.

Эта щетка позволяет великолепно удалять волосы, ворсинки и шерсть животных с обрабатываемых изделий.

- При использовании щетки с мелковорсистой подушечкой пройдите ей по одежде, двигаясь по долевой нити или ворсу ткани. (рис. 21)
 - Чтобы очистить щетку, проведите ей по ткани в противоположном направлении. Рекомендуем использовать для этой цели кусок старой ткани, предназначенной на выброс.
- Для получения великолепного результата рекомендуем обрабатывать одежду щеткой с мелковорсистой подушечкой до отпаривания.

4 • Рукавица*



- Рукавица защищает свободную руку от пара во время использования прибора.
- Наденьте рукавицу на руку, которой будете держать одежду во время отпаривания. (рис. 20)

Рукавица должна использоваться исключительно с данным отпаривателем для одежды и только в указанных целях. Не стирайте и не гладьте рукавицу.

ПО ОКОНЧАНИИ РАБОТЫ

- Нажатием кнопки ON/OFF выключите электроприбор. (рис. 23)
- Отключите прибор от сети. (рис. 24)
- Не сливайте воду из бачка сразу же после использования. Подождите в течение одного часа.

- Повесьте паровое сопло вертикально на специальный крючок.

Внимание: никогда не снимайте принадлежность Press & Steam для уборки на хранение, пока она полностью не высохнет. Перед уборкой вертикальной стойки Press & Steam на хранение сверните ее в рулон. Не сгибайте ее.

- Перед каждой уборкой прибора на хранение сливайте воду из бачка, чтобы удалить все частицы накипи. (рис. 25)
- Скрутите электрический шнур, не затягивая его, и зафиксируйте лентой Velcro, затем повесьте на крючок для шнура на стойке. (рис. 28)

Предупреждение: Никогда не прикасайтесь к паровому соплу, пока прибор полностью не остынет.

1 • Перемещение

- Вставьте назад 2 опорные ножки. (рис. 26-27)
- Вы можете переносить прибор, подняв его за телескопическую стойку или ручку.

Не пытайтесь переносить прибор за встроенные плечики.

2 • Обслуживание и очистка

Легкое удаление накипи

Данную операцию следует выполнять раз в полгода и каждый раз, когда вы чувствуете, что эффективность работы прибора (выход пара) падает.

- Отключите электроприбор от сети.
- Подождите в течение одного часа, пока прибор полностью остынет.
- Снимите шланг с корпуса: откройте фиксатор, повернув его против часовой стрелки, а затем потяните шланг в сторону от корпуса.
- Отвинтите крышку системы очистки от накипи. (рис. 30).
- Промойте (холодный) прибор холодной водой.
 - Залейте в отверстие системы очистки от накипи 50 мл воды
 - Залейте в отверстие соединения 50 мл воды
 - Аккуратно встряхните прибор
 - Вылейте воду, перевернув прибор вертикально над раковиной (рис. 25).
- Удалите накипь из (холодного) прибора с помощью раствора уксуса в воде.
 - Смешайте 50 мл уксуса и 50 мл воды
 - Залейте половину смеси в отверстие системы очистки от накипи
 - Залейте оставшуюся часть смеси в отверстие соединения
 - Оставьте раствор в приборе на ночь
 - Аккуратно встряхните прибор
 - Вылейте воду, перевернув прибор вертикально над раковиной (рис. 31).
- Промойте прибор холодной водой.
 - Залейте в отверстие системы очистки от накипи 50 мл воды
 - Залейте в отверстие соединения 50 мл воды
 - Аккуратно встряхните прибор
 - Вылейте воду, перевернув прибор вертикально над раковиной
- Установите на место шланг и зафиксируйте замок, повернув его по часовой стрелке (до щелчка). (рис. 32).
- Верните на место крышку системы очистки от накипи, полностью закрутив ее. (рис. 30).

- Залейте в бакчок 1 литр водопроводной воды.
- Включите прибор в сеть и выпустите пар до тех пор, пока бакчок не останется пустым.
- Теперь прибор снова готов к использованию.

ВНИМАНИЕ!

- **Не заполняйте бойлер через отверстия в сопле для пара.**
- **Запрещается погружать паровое сопло в воду.**
- **Не доливайте никакой жидкости в горячий бойлер.**
- **При приготовлении раствора для удаления накипи используйте только белый уксус.**

Чистка

- Очистите основной блок влажной тканью.
- Очистите систему Press & Steam влажной тканью или мягкой губкой. Не используйте чистящие средства, такие как мыло или другие моющие средства.

ПОИСК И УСТРАНЕНИЕ НЕИСПРАВНОСТЕЙ

Проблемы	Возможные причины	Решения
Нет пара.	Прибор не включен.	Убедитесь, что прибор правильно подключен к сети. Нажмите кнопку Вкл/ Выкл. Прибор начнет производить пар примерно через 60 секунд.
	Нарушена проходимость шланга.	Убедитесь, что шланг не запутан и не скручен. Убедитесь, что сопло пара не лежит на полу.
	В бакчке нет воды.	Выключите прибор и налейте воду в бакчок.
Подача пара очень мала.	Ваш бойлер покрыт накипью, потому что Вы не промывали его регулярно.	Выполните процедуру удаления накипи.
	Нарушена проходимость шланга.	Убедитесь, что шланг не запутан и не скручен.
Через отверстия в паровом сопле течет вода.	В шланге образовался конденсат.	Никогда не используйте отпариватель в горизонтальном положении. Подержите шланг строго вертикально и подождите, пока конденсат вернется в отпариватель.
Отпариватель долго нагревается и/или выбрасывает белые частицы.	Отпариватель покрыт налетом, так как не подвергался регулярному очищению от накипи.	Выполните процедуру удаления накипи.

Принадлежность Press & Steam согнута.	Ткань принадлежности Press & Steam была установлена неправильно.	Установите повторно принадлежность Press & Steam на встроенные плечики. Убедитесь, что она зацеплена правильно в соответствие с инструкцией.
	Ткань принадлежности Press & Steam была неправильно свернута в рулон.	Проверяйте, чтобы принадлежность Press & Steam была полностью высушена перед скручиванием в рулон для уборки на хранение. Не сгибайте ее для уборки на хранение.
Принадлежность Press & Steam отходит во время использования.	Принадлежность Press & Steam не была зацеплена должным образом за крючок.	Убедитесь, что ручка принадлежности Press & Steam хорошо зацеплена за крючок. Она не должна двигаться в вертикальном и горизонтальном направлении. Убедитесь, что 4 сегмента стойки полностью выдвинуты, а 3 фиксатора надежно зажаты.
Шланг издает булькающие звуки.	Вы работаете с паровым соплом слишком близко от пола, и в шланге образуется конденсат.	Чаще поднимайте шланг во время использования и установите стойку на максимальную высоту, чтобы избежать образования конденсата.
Вода переливается из бачка.	Вы работаете с паровым соплом слишком близко от пола, и в шланге образуется конденсат.	Чаще поднимайте шланг во время использования и установите стойку на максимальную высоту, чтобы избежать образования конденсата.

RU

Если установить причину проблемы не представляется возможным, обратитесь за помощью в авторизованный сервисный центр www.tefal.com

Отпариватели для одежды Tefal IS33xxxx

Изготовлено в Китае для холдинга "GROUPE SEB", France

(Groupe SEB, Chemin du Petit Bois Les 4 M - BP 172 69134 Ecully Cedex France)

Груп СЕБ, Шмэн дю Пти Буа Ле 4 М – БП 17269134 Экули Седекс Франс
Официальный представитель, импортер - ЗАО "Группа СЕБ-Восток" 125171, г. Москва, Ленинградское ш., д. 16А, стр. 3 тел. 213-32-32

Информация о сертификации:

- Сертификат соответствия № TC RU C-FR.AГ27.B.00735
- Срок действия с 13.07.2015 по 12.07.2020
- Выдан ОС ООО «ИНТЕРСТАНДАРТ»

Соответствуют требованиям:

- ТР ТС 004/2011 "О безопасности низковольтного оборудования", утв. Решением КТС от 16.08.2011 г. №768.

2011 г. №768.

- ТР ТС 020/2011 "Электromагнитная совместимость технических средств", утв. Решением

КТС от 09.12.2011 г. №879.

Срок службы изделия 2 года с даты продажи в условиях эксплуатации и хранения при температуре от 0°C до 40 °C



ІНСТРУКЦІЯ З ТЕХНІКИ БЕЗПЕКИ

Будь ласка, уважно прочитайте цю інструкцію перед першим використанням та збережіть її у надійному місці.

- Не залишайте прилад увімкненим або підключеним до електромережі без нагляду, навіть на кілька секунд, особливо якщо поруч є діти.
- Завжди від'єднуйте прилад від електричної мережі перед заповненням або ополіскуванням резервуара, перед очищенням приладу та після кожного використання.
- Під час користування приладом слід бути обережним у зв'язку з викидами гарячої пари.
- Даний прилад не призначений для використання особами (в тому числі дітьми) з обмеженими фізичними, сенсорними і розумовими здібностями, а також людьми з недостатнім досвідом і знаннями в галузі використання даного приладу за виключенням випадків, коли їм допомагає особа, відповідальна за їхню безпеку, яка наглядає за ними, або надає їм попередні інструкції щодо використання приладу.
- Приладом можуть користуватися діти старші 8 років, люди з обмеженими фізичними, сенсорними та розумовими здібностями, а також люди, що не мають відповідного досвіду та знань, але лише під наглядом або після отримання інструкцій щодо безпечної експлуатації даного пристрою і усвідомлення небезпеки, пов'язаної з його використанням.
- Слідкуйте за тим, щоб діти не гралися з приладом.

- Очищення та обслуговування не повинно проводитися дітьми без нагляду.
- Не використовуйте прилад, якщо він падав на підлогу, пошкоджений, протікає або не працює належним чином. Ніколи не розбирайте прилад. Щоб уникнути небезпеки, перевірте прилад в авторизованому центрі технічного обслуговування.

ВАЖЛИВІ РЕКОМЕНДАЦІЇ

- Цей прилад призначений виключно для побутового використання у приміщенні. У випадку комерційного використання, неправильного використання або недотримання інструкцій з використання виробник не нестиме відповідальності, і гарантія не буде дійсною.
- Цей прилад призначений для використання на підлозі, не підіймайте його під час використання.
- Шланг та головка відпарювача повинні завжди знаходитися вище резервуару.
- Для вашої безпеки, цей прилад відповідає діючим стандартам і нормам (Директивам щодо низьковольтних пристроїв, щодо електромагнітної сумісності та охорони навколишнього середовища).
-  Поверхні, що позначені цим знаком або знаходяться поруч з ним, сильно нагріваються під час використання приладу. Не торкайтеся цих поверхонь до повного охолодження приладу.
- Щоб зменшити ризик контакту з гарячою водою або паром, перевіряйте прилад перед кожним використанням, направляючи його від себе.
- Відпарюйте тільки вертикальними рухами вгору та вниз. Ніколи не тримайте головку відпарювача горизонтально та не нахиляйте її назад, щоб уникнути бризок.
- Щоб зменшити ризик удару електричним струмом, не занурюйте прилад або головку відпарювача у воду або іншу рідину.
- Перед під'єднанням або від'єднанням приладу завжди вимикайте прилад. Від'єднуючи прилад від мережі, ніколи не тягніть за шнур, замість цього візьміться за вилку та потягніть її.
- Перш, ніж прибрати прилад, дайте йому повністю охолонути.
- Слідкуйте за тим, щоб шнур живлення не торкався гострих кромek або гарячих поверхонь.

- Перед підключенням приладу до мережі переконаєтеся, що шланг для пари повністю вставлений і зафіксований (для перевірки злегка потягніть за шланг у вертикальному напрямі). Під час прибирання не намагайтеся зняти фіксатор або від'єднати шланг для пари - це може призвести до викиду гарячої води й пари.
- Ніколи не від'єднуйте шланг під час роботи. Від'єднання шлангу під час використання приладу може призвести до опарювання.
- Не підіймайте прилад за шланг.
- Рекомендовано використовувати тільки насадки фірми TEFAL, оскільки використання інших насадок може призвести до пожежі, удару електричним струмом або отримання тілесних ушкоджень.
- При зміні насадок будьте обережні, оскільки внаслідок конденсації пари на них може залишатися гаряча вода. Щоб запобігти контакту з гарячою водою, дайте насадкам охолонути.
- Торкання гарячих деталей, контакт з гарячою водою або паром може призвести до опіків. Будьте обережні під час випорожнення відпарювача. У резервуарі або всередині приладу може залишатися гаряча вода.
- Не слід направляти струм пари на людей та тварин, ніколи не прасуйте одяг безпосередньо на людині.
- Забороняється вкорочувати або подовжувати паровий шланг.
- Якщо ви використовуєте електричний подовжувач, переконайтеся, що він розрахований на потрібний струм, має заземлення та повністю розмотаний.
- Забороняється вставляти або кидати будь-які предмети в отвори та паровий шланг.
- Цим відпарювачем слід користуватися тільки в рукавичці (* залежно від моделі). Виробник не несе відповідальності за неналежне використання приладу.
- Рукавичку слід використовувати тільки з відпарювачем, але не для будь-яких інших цілей.

ЗБЕРЕЖІТЬ ЦІ ІНСТРУКЦІЇ

ПІКЛУЙТЕСЯ ПРО НАВКОЛИШНЄ СЕРЕДОВИЩЕ!



- ① Ваш пристрій містить цінні матеріали, що підлягають утилізації чи повторному використанню.
- ➔ Здайте їх в місцевий пункт прийому вторинної сировини.

ОПИС

1. Головка відпарювача
2. Вбудовані плечики
2a* Вбудовані плечики, що складаються
2b* Вбудовані плечики
3. Затискачі для брюк
4. Тримач головки відпарювача
5. Скоба для плечиків
6. Гвинт для фіксації плечиків
7. Фіксатори кріплення опори
8. Телескопічна опора
9. Шланг для пари і вихід шланга із фіксатором
10. Тримач електричного шнура
11. Електричний шнур
12. Ручка для транспортування
13. Отвір для заповнення бачка для води
14. Різні налаштування пари
- 15a. Додаткова опора
- 15b. Додаткова опора
16. Гвинт фіксації опори
17. Кнопка ввімкнення/вимкнення
18. Корпус
19. Кришка і вхідний отвір системи очищення від накипу
20. Опорна підставка
21. Вертикальна опора для прасування Press & Steam*
22. Мішечок для зберігання опори для прасування Press & Steam*
23. Ручка для фіксації Press & Steam*
24. Скоба для фіксації Press & Steam*
25. Рукавичка*
26. Насадка-щітка для тканини*
27. Щітка для видалення ворсу*

ПЕРЕД ВИКОРИСТАННЯМ

1 • Складання відпарювача

Кріплення шланга

1. Вставте і зафіксуйте шланг, повернувши фіксатор проти годинникової стрілки (мал. 3)
2. Злегка потягніть за шланг у вертикальному напрямі, щоб переконатися, що він надійно зафіксований.

Монтаж опори

1. Повністю висуньте 2 опорних ніжки з підставки. (мал. 1, 2)
2. Викрутіть гвинт фіксації опори в корпусі.
3. Візьміть опору так, щоб скоба для шнура знаходилася позаду. Переконайтеся в тому, що два затискача опори розтиснені (мал. 5). Розкладіть опору на максимальну висоту, пересуваючи її догори. Переконайтеся, що 4 сегменти опори повністю висунуті, потім затисніть 3 фіксатори.
4. Вставте опору в корпус, натискаючи донизу до тих пір, поки отвори опори та корпусу не опиняться на одному рівні, щоб можна було вставити гвинт. Якщо отвори не збігаються, перевірте, чи повністю розкладена опора. (мал. 6).

Монтаж плечиків

1. Викрутіть фіксуєчий гвинт у нижній частині плечиків.
2. Візьміть вбудовані плечики так, щоб скоба для плечиків знаходилася з тієї ж сторони, що і панель управління приладом.
3. Насадіть плечики вертикально на верхню частину опори. Отвір у нижній частині плечиків повинен співпасти з отвором опори (мал. 9).
4. Вкрутіть фіксуєчий гвинт до кінця, щоб плечики були надійно закріплені на опорі (мал. 9).
5. Розташуйте головку відпарювача зверху на вбудованих плечиках.

2 • Наповнення бачка для води

Шановний покупець!

Перед видачею дозволу на продаж ми проводимо ретельний контроль якості кожного відпарювача. Після такої перевірки у бачку може залишатися трохи води. Цей відпарювач успішно пройшов усі випробування.

- Переконайтеся, що прилад від'єднаний від мережі. Відкрийте отвір для заповнення бачка, заповніть бачок водою й закрийте отвір. (мал. 10, 11 і 12)

ВИКОРИСТАННЯ

Попередження! Забороняється прасувати одяг безпосередньо на людині.

1 • Налаштування

Під час використання гнучкий шланг біля головки відпарювача може бути дуже гарячим. Це цілком нормально. Будьте обережні, уникайте тривалого контакту.

- Використовуйте відпарювач тільки на рівній горизонтальній підлозі, на якій немає ніяких предметів, що можуть заважати належному встановленню основи. Не перекривайте отвори у нижній частині приладу. Забороняється використовувати прилад на килимах з високим ворсом.
- Розстебніть застібку-липучку та повністю розмотайте електричний шнур.
- Вставте вилку приладу у розетку (мал. 13).
- Увімкніть прилад, натиснувши кнопку ввімкнення/вимкнення, що розташована зверху (мал. 14).
- Прилад почне утворювати пару приблизно через 60 секунд.

2 • Використання приладу

- Повісьте одяг на вбудовані плечики або на окремі плечики, які можна зачепити за тримач.
- Для відпарювання штанів рекомендуємо користуватися опорою з затискачами*.
- Візьміть головку відпарювача, тримаючи її отворами для виходу пари від себе.
- Починайте відпарювання легкими рухами по поздовжній нитці тканини.
- Почніть з верхнього краю одягу і повільно пересувайтеся донизу.
- Завжди тримайте головку відпарювача у вертикальному положенні.

Остерігайтеся контакту з гарячою парюю.

- Після закінчення використання відпарювача завжди вішайте парове сопло на спеціальний гачок в строго вертикальному положенні.
- Під час використання шланг може булькотіти. Це нормальне явище, викликане утворенням конденсату. Якщо прилад починає булькотіти, підвісьте головку відпарювача на кронштейн на кілька секунд, щоб утворений конденсат перетік назад у прилад. Тримайте парове сопло вертикально, одночасно витягаючи шланг.
- Під час використання на телескопічній опорі можуть з'являтися краплі води. Це також є нормальним явищем, викликаним утворенням конденсату.



Поради для більш ефективного використання відпарювача

- Ми радимо перед відпарюванням вивчити етикетку на одязі з рекомендаціями щодо догляду. Ми також радимо випробувати дію пари на тканину на невидимій частині одягу, наприклад, на виворітній стороні.
- Застебніть комірці сорочки, щоб вона не сповзала під час відпарювання.
- Злегка натисніть на щітку відпарювача, роблячи повільні рухи.
- Уникайте прямого контакту головки відпарювача з шовком або оксамитом.
- Деякі речі краще прасувати з вивороту.
- Прасування грубших тканин забирає більше часу.
- При необхідності використати парове сопло поблизу підлоги необхідно як можна частіше піднімати його у вертикальне положення, щоб не допустити утворення конденсату. В разі здавлювання гнучкого шланга може з'явитися булькотіння.
- Якщо пара не утворюється, якщо ви чуєте булькотіння або якщо з отворів у головці відпарювача капає вода, підніміть шланг догори, щоб видалити конденсат.

Налаштування пари*

Ваш прилад має 2 налаштування подачі пари залежно від типу тканини - від делікатної до товстої й грубої.

- Моделі з двома налаштуваннями: виберіть потрібне налаштування, послідовно натискаючи кнопку налаштування пари на панелі управління приладу.

	КОЛІР ІНДИКАТОРА	ПАРОУТВОРЕННЯ
	Помаранчевий	Мінімальне
	Зелений	Максимальне

UK

АКСЕСУАРИ

Перед встановленням аксесуарів обов'язково від'єднайте прилад від мережі та дайте йому повністю охолонути.

Перед використанням аксесуара ознайомтеся з рекомендаціями виробника.

1 • Вертикальна опора для прасування Press & Steam*

Система для прасування Press & Steam* забезпечує підтримку одягу при вертикальному відпарюванні, що допомагає легше та ефективніше видалити складки.

Монтаж:

- Вийміть вертикальну опору для прасування Press & Steam* з мішечка (мал. 15).
- Повністю розкладіть телескопічну опору.
- Візьміть вертикальну опору для прасування Press & Steam* так, щоб ручка знаходилася внизу, а логотип «Press & Steam» –спереду.
- Вставте верхню деталь у плечики, потім злегка потягніть ручку опори для прасування Press & Steam* донизу і зафіксуйте її у скобі, що розташована на опорі (мал. 17).

* залежно від моделі

- Вертикальна опора для прасування Press & Steam* допомагає утримувати одяг на місці під час прасування.
- Прасуйте сорочку, починаючи з рукавів. Візьміть один рукав та складіть його поперек сорочки, користуючись системою для прасування Press & Steam* як опорою.

2 • Насадка-щітка для тканини*

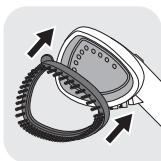

Щітка для тканини розкриває переплетіння ниток, сприяючи кращому проникненню пари.

- Встановіть щітку для тканини на головку відпарювача, вирівнявши її нижню частину з нижньою частиною головки. Злегка притисніть щітку зверху до головки, доки вона не стане на місце (мал.18).
 - Акуратно пройдіться щіткою по наміченій ділянці тканини, враховуючи фактуру або напрямок волокон тканини (мал. 19).
- Перш ніж зняти щітку для тканини, від'єднайте прилад від електричної мережі та дайте йому повністю охолонути. Після цього натисніть кнопку на верхній частині щітки та потягніть щітку вперед.

3 • Щітка для видалення ворсу*



Щітка для видалення ворсу не встановлюється на головку відпарювача. Цей аксесуар можна використовувати окремо від відпарювача.

Щітка для видалення ворсу видаляє волосинки, ворсинки та шерсть тварин.

- Повільно пройдіться щіткою по одягу, враховуючи напрямок волокон або фактуру тканини (мал. 21).
- Щоб почистити щітку, пройдіться нею по тканині у протилежному напрямку. Для цього краще скористатися шматком старої тканини, яку необхідно викинути.
- Для отримання кращого результату ми рекомендуємо перед відпарюванням користуватись щіткою для видалення ворсу.

4 • Рукавичка*



- Рукавичка під час роботи захищає вільну руку від пари.
- Надягніть рукавичку на руку, якою ви будете тримати одяг під час відпарювання (мал. 20).

Рукавицю слід використовувати виключно з даним відпарювачем для одягу і тільки в зазначених цілях. Не слід прати або прасувати рукавичку.

ПІСЛЯ ВИКОРИСТАННЯ

- Вимкніть пристрій, натиснувши кнопку увімкнення/вимкнення (мал. 28).
- Від'єднайте прилад від мережі. (мал. 24)

- Не зливайте воду з бачка відразу ж після використання. Зачекайте впродовж однієї години.
- Підвісьте парове сопло вертикально на спеціальний гачок.

Попередження! Не знімайте опору для прасування Press & Steam*, доки вона повністю не висохне. Зберігайте опору для прасування у скрученому стані. Не складайте її.

- Перш ніж поставити прилад на зберігання злийте воду з бачка, щоб видалити всі залишки накипу. (мал. 25).
- Змотайте електричний шнур, не перетискаючи його, скріпіть застібкою-липучкою та зачепіть його за гачок для шнура, розміщеного на опорі (мал. 28).

Попередження! Ніколи не торкайтеся парової головки, доки вона повністю не охолоне.

1 • Транспортування

- Вставте назад 2 опорні ніжки. (мал. 26-27).
- Прилад можна транспортувати, піднявши за телескопічну опору або за ручку.

Не намагайтеся підняти або перенести прилад, тримаючи його за плечики.

2 • Догляд

Легке видалення накипу

Цю операцію слід виконувати раз на півроку та кожного разу, коли ви відчуваєте, що ефективність роботи приладу (вихід пари) знижується.

- Від'єднайте пристрій від мережі.
- Зачекайте впродовж однієї години, поки прилад повністю охолоне.
- Зніміть шланг з корпусу: відкрийте фіксатор, повернувши його проти годинникової стрілки, а потім потягніть шланг в протилежному до корпусу напрямку.
- Відкрутіть кришку системи очищення від накипу. (мал. 30).
- Промийте (холодний) прилад холодною водою.
 - Залийте в отвір системи очищення від накипу 50 мл води.
 - Залийте в з'єднуючий отвір 50 мл води.
 - Обережно струсіть прилад.
 - Вилийте воду з приладу, для цього переверніть його вертикально над раковиною (мал. 25).
- Видаліть накип з (холодного) приладу за допомогою розчину оцту у воді.
 - Змішайте 50 мл білого оцту і 50 мл води.
 - Залийте половину суміші в отвір системи очищення від накипу.
 - Залийте частину суміші, що залишилася, в з'єднуючий отвір.
 - Залиште розчин в приладі на ніч.
 - Обережно струсіть прилад.
 - Вилийте воду з приладу, для цього переверніть його вертикально над раковиною (мал. 31).
- Промийте прилад холодною водою.
 - Залийте в отвір системи очищення від накипу 50 мл води.
 - Залийте в з'єднуючий отвір 50 мл води.
 - Обережно струсіть прилад.
 - Вилийте воду з приладу, для цього переверніть його вертикально над раковиною.

- Встановіть на місце й зафіксуйте шланг, повернувши фіксатор за годинниковою стрілкою (до клацання). (мал. 32)
- Поверніть на місце кришку системи очищення від накипу, повністю закрутивши її. (мал. 30)
- Залийте у бачок 1 літр водопровідної води.
- Під'єднайте прилад до мережі і випускайте пару до тих пір, поки бачок не стане порожнім.
- Тепер прилад знову готовий до використання.

ПОПЕРЕДЖЕННЯ:

- Не заповнюйте бойлер через отвори в паровому соплі.
- Ніколи не занурюйте головку відпарювача у воду.
- Не доливайте ніяку рідину в гарячий бойлер.
- При приготуванні розчину для видалення накипу використовуйте тільки білий оцет.

Очищення

- Протріть основний блок вологою тканиною.
- Протріть тканину опори для прасування вологою тканиною або неабразивною губкою. Не використовуйте мило та миючі засоби.

УСУНЕННЯ НЕСПРАВНОСТЕЙ

Несправність	Можливі причини	Рішення
Пара не подається.	Пристрій не увімкнений.	Перевірте, чи прилад правильно під'єднаний до мережі. Натисніть кнопку увімкнення/вимкнення. Прилад почне утворювати пару приблизно через 60 секунд.
	Пара не проходить через шланг.	Переконайтеся, що шланг не перегнутий та не перекручений. Переконайтеся, що парове сопло не лежить на підлозі.
	У бачку немає води.	Вимкніть прилад і залийте воду в бачок.
Подача пари слабка.	Бойлер покрится накипом, тому що не був своєчасно промитий від накипу.	Виконайте процедуру «легкого видалення накипу».
	Пара не проходить через шланг.	Переконайтеся, що шланг не перегнутий та не перекручений.
Через отвори в головці відпарювача тече вода.	У шлангу утворився конденсат.	Ніколи не експлуатуйте відпарювач у горизонтальному положенні. Потримайте шланг строго вертикально та дочекайтеся, доки конденсат повернеться у відпарювач.

Відпарювач довго нагрівається та/або викидає білі часточки.	Бойлер покритися накипом, тому що не був своєчасно промитий від накипу.	Виконайте процедуру "легкого видалення накипу".
Опора для прасування Press & Steam зігнута.	Тканина опори для прасування Press & Steam не була встановлена належним чином.	Заново встановіть аксесуар для прасування Press & Steam на вбудовані плечики. Переконайтеся, що він надійно закріплений, дотримуючись вказівок.
	Тканина опори для прасування Press & Steam була неправильно згорнута в рулон.	Слідкуйте за тим, щоб аксесуар для прасування Press & Steam завжди був сухий та акуратно змотаний у рулон перед зберіганням. Не згинайте його при зберіганні.
Опора для прасування Press & Steam від'єднується під час використання.	Опора для прасування Press & Steam не була належним чином зачеплена за скобу.	Прослідкуйте за тим, щоб опора для прасування Press & Steam була надійно зачеплена за скобу. Вона не повинна рухатись ані у горизонтальному, ані у вертикальному напрямку. Переконайтеся, що 4 сегменти опори повністю висунуті, а 3 фіксатори надійно затиснені.
Шланг булькотить.	Ви використовуєте головку відпарювача дуже близько до підлоги, і у шлангу утворюється конденсат.	Частіше підіймайте шланг та витягніть опору на повну висоту, щоб запобігти утворенню конденсату.
Вода виливається з бачка.	Ви використовуєте головку відпарювача дуже близько до підлоги, і у шлангу утворюється конденсат.	Частіше підіймайте шланг та витягніть опору на повну висоту, щоб запобігти утворенню конденсату.

Якщо не вдалося встановити причину несправності, зверніться до авторизованого центру технічного обслуговування www.tefal.com

GÜVENLİK TALİMATLARI

İlk kez kullanmadan önce talimatları lütfen dikkatlice okuyun ve güvenli bir yerde saklayın.

- Güç kaynağına bağlıyken, özellikle etrafında çocukların olması durumunda cihazı birkaç dakikalığına bile olsa asla gözetimsiz bırakmayın.
- Şu durumlarda cihazınızın fişini mutlaka çekin: Su haznesini doldurmadan ya da çalkalamadan önce, temizlemeden önce, her kullanımdan sonra.
- Buhar emisyonu nedeniyle cihaz kullanılırken özen gösterilmelidir.
- Bu cihaz fiziksel, duyuşal veya zihinsel engeli olan (erişkin veya çocuk) veya cihaz hakkında hiçbir tecrübe veya bilgisi olmayan şahışlar tarafından, güvenliklerinden sorumlu bir kişinin gözetimi altında olmadıkları veya bu kişi tarafından cihazın kullanımı konusunda eğitilmedikleri takdirde kullanılmamalıdır.
- Cihazın güvenli şekilde kullanımı ve ihtiva ettiğı riskler konusunda gerekli bilgilendirme ve gözetim sağlandığı takdirde bu cihaz 8 yaş ve üzeri çocuklar, fiziksel, duyuşal veya zihinsel engeli bulunan kişiler ya da deneyimsiz veya bilgisi kısıtlı kişiler tarafından kullanılabilir.
- Cihazla oynamadıklarından emin olmak için, çocukların gözetim altında tutulması tavsiye edilir.
- Temizlik ve bakım, gözetim altında olmayan çocuklar tarafından yapılmamalıdır.

- Cihaz, yere düşmesi, hasar ya da sızıntı belirtisi göstermesi ya da düzgün çalışmaması durumunda kullanılmamalıdır. Cihazınızı hiçbir zaman sökmeyin. Tehlikeleri önlemek için yetkili servis merkezinde incelettirin.

ÖNEMLİ TAVSİYELER

- Bu cihaz yalnızca evde ve iç mekanlarda kullanılmak üzere tasarlanmıştır. Cihazın ticari amaçlarla, uygunsuz veya talimatlara uyulmadan kullanılması durumunda üretici sorumluluk kabul etmez ve garanti şartları uygulanmaz.
- Bir zeminde kullanılan bir cihazdır, kullanım sırasında asla taşımayın.
- Hortum ve nozülü her zaman su haznesinin üzerinde yükseltişi olarak tutun.
- Güvenliğiniz için, bu cihaz geçerli standart ve düzenlemelere uygundur (Düşük Gerilim, Elektromanyetik Uyumluluk ve Çevre Direktifleri).
-  Bu işaretle işaretlenen ya da bu işarete yakın yüzeyler cihazın kullanımı sırasında çok sıcaktır. Cihaz soğumadan bu yüzeylere dokunmayın.
- Sıcak su ya da buhar deliklerinden çıkan buharla temas riskini azaltmak için, her kullanım öncesi vücudunuzdan uzak tutarak ve çalıştırarak cihazı kontrol edin.
- Buhar yalnızca yukarı ve aşağı dikey hareket halindedir. Buhar kafasını asla yatay bir konumda kullanmayın ya da geriye doğru yatırmayın, aksi halde sıcak su boşalabilir.
- Elektrik çarpması riskini azaltmak için, cihazı ya da buhar kafasını suya ya da başka sıvılara batırmayın.
- Cihazın fişi prize takılmadan ya da prizden çıkartılmadan önce daima kapatılmalıdır. Fişi prizden çıkarırken asla kabloyu çekerek çıkarmayın, bunun yerine prizi tutun ve çekerek prizden çıkartın.
- Cihazı kaldırmadan önce soğumaya bırakın.
- Güç kablosunun keskin kenarlar veya sıcak yüzeylerle temas etmesine izin vermeyin.
- Cihazınızı fişe takmadan önce lütfen tam takıldığından ve buhar hortumunun kilitlendiğinden (dikey yönde hafifçe çekerek) emin olun. Sıcak su ve buhar salınabileceği için kullanım sırasında buhar hortumunun kilidini asla açmayın ve buhar hortumunu asla çıkarmayın.
- Çalıştırma sırasında hortumu bağlamayın. Cihazı kullanırken hortum adaptörünün çıkarılması durumunda haşlanabilirsiniz.

- Hortumu kullanırken üniteyi asmaya çalışmayın.
- TEFAL tarafından temin edilmemiş olan yabancı aksesuarların kullanılması önerilmez ve yangın, elektrik çarpması veya yaralanmalara neden olabilir.
- Yoğunlaşma nedeniyle sıcak su ihtiva edebilecekleri için aksesuarları veya bağlantıları değiştirirken dikkatli olun. Sıcak suyla temastan kaçınmak için bağlantıların soğumuş olduklarından emin olun.
- Sıcak parçalar, sıcak su ya da buharla temas edilmesi yanıklara neden olabilir. Bir buhar cihazını boşaltırken dikkatli olun. Haznede ya da cihazın iç kısmında sıcak su olabilir.
- Buharı insanlara, hayvanlara buhar yöneltmeyin veya giyildikleri sırada kıyafetleri buharlamayın.
- Buhar hortumunu kesmeyin ya da uzatmaya çalışmayın.
- Bir ana uzatma kablosu kullanıyorsanız, topraklanmış soketle istenen amperaja düzgün bir şekilde derecelenmiş ve tamamen uzatılmış olduğundan emin olun.
- Herhangi bir açıklığa ya da hortuma herhangi bir nesne düşürmeyin ya da sokmayın.
- Eldiven yalnızca bu giysi buhar aletiyle birlikte kullanılmalıdır (*modele göre değişir). Üretici herhangi bir uygunsuz kullanım için hiçbir sorumluluk kabul etmez.
- Eldiven yalnızca bu elbise buharlama makinesiyle birlikte kullanılabilir; başka amaçlarla kullanılmamalıdır.

BU TALİMATLARI SAKLAYIN

ÇEVREYİ KORUYUN!



- ① Cihazınız çok sayıda yeniden üretilebilen veya geri dönüştürülebilir parça içerir.
- ➔ Atık geri dönüştürme merkezlerine götürün.

AÇIKLAMA

1. Buhar kafası
2. Entegre askı
2a* Entegre katlanabilir askı
2b* Entegre askı
3. Pantolon klipsi
4. Buhar kafası kancası
5. Askı tutucu
6. Askı bağlantı vidası
7. Direk Bağlantı kilitleri
8. Teleskopik direk
9. Buhar hortumu, hortum girişi ve kilit
10. Elektrik kablosunu dolama parçası
11. Elektrik kablosu
12. Taşıma sapı
13. Su haznesi doldurma girişi
14. Değişken buhar ayarları*
- 15a. Sabitleme ayağı
- 15b. Sabitleme ayağı
16. Direk bağlantı vidası
17. AÇMA/KAPATMA düğmesi
18. Cihaz gövdesi
19. Vidalı "kireç sökücü" kapağı ve kireç sökücü girişi
20. Sabit taban
21. Press & Steam dikey desteği*
22. Press & Steam kesesi*
23. Press & Steam kilitleme sapı*
24. Press & Steam kilitleme kancası*
25. Eldiven*
26. Kumaş fırçası*
27. Tiftik pedi*

KULLANMADAN ÖNCE

1 • Giysi buhar aleti montajı

Hortum düzeneği

1. Hortumu takın ve saat yönünün tersine çevirerek kilitleyin (Şek. 3)
2. Dikey yönde hafifçe çekerek hortumun iyice kilitlendiğinden emin olun.

Direk montajı

1. 2 sabit bacağı tabandan tamamen çıkarın. (Şek. 1, 2)
2. Direğin tabanı üzerindeki direk bağlama vidasını sökün.
3. Direği kablo tutucu arkada kalacak şekilde tutun. 2 direk klipsinin kilitlerinin açık olup olmadığını kontrol edin. (Şek. 5) Direği yukarı doğru kaydırarak maksimum yüksekliğe ayarlayın. Direğin 4 parçasının sonuna kadar uzatılmış olduğundan emin olun, ardından 3 direk kilidini de kilitleyin.
4. Direğin delikleri ve taban aynı seviyeye gelinceye kadar direği aşağı doğru bastırarak tabana sokun, böylece vidayı tekrar takabilirsiniz. Delikler hizalı değilse, direğin sonuna kadar uzatılmış olup olmadığını kontrol edin. (Şek. 6)

Entegre Askı montajı

1. Askının alt kısmındaki askı bağlama vidasını sökün.
2. Askıyı, askı tutucu cihaz kontrol paneliyle aynı tarafta oluncaya kadar tutun.
3. Askıyı direğin üst tarafına dikey olarak takın. Askının alt tarafındaki ve direkteki delikler aynı düzeyde olmalıdır. (Şek. 9)
4. Vidayı tekrar yerleştirin ve askı direğe sağlam bir şekilde sabitlenecek şekilde vidalayın. (Şek. 9)
5. Buhar kafasını entegre askının üst tarafına yerleştirin.

2 • Su haznesini doldurma

Sayın Müşterimiz,

Teslim etmeden önce elbise buharlama makinesi üzerinde bir kalite kontrol muayenesi gerçekleştiriyoruz. Bu elbise buharlama makinesi kontrole tabi tutulmuştur, bu nedenle su haznesi üzerinde küçük miktarda su kalıntıları olabilir. Bu elbise buharlama makinesi kalite kontrol muayenesinden geçmiştir.

- Buhar aletinin prize takılı olmadığından emin olun. Su haznesi doldurma girişini açın, suyla doldurun ve hazneyi kapatın. (Şek. 10, 11 ve 12)

KULLANIM

Uyarı: Bir giysi giyildiği sırada asla buharlama yapmayın.

1 • Kurma

Esnek boru ve buhar kafasının ucu kullanım sırasında son derece sıcak olabilir. Bu tamamen normaldir. Dikkatli olun ve uzun süreli temastan kaçınin.

- Buhar aletini yalnızca, buhar aletinin düz ve yatay düzeyinin tabanını engelleyebilecek hiçbir maddenin olmadığı bir zemin üzerinde çalıştırın. Cihazın alt kısmındaki açıklıkları tıkamayın. Bu aygıt çok kalın halılar ya da kilimler üzerinde kullanılmamalıdır.
- Şeridini çıkarın ve elektrik kablosunu tamamen açın.
- Güç soketine takın. (şek. 13)
- Cihazın üst kısmında bulunun AÇMA/KAPAMA düğmesine basarak açın. (şek. 14)

2 • Cihazı kullanma

- Giysileri entegre askı üzerine ya da askı tutucuya asılabilecek ayrı bir askı üzerine asın.
- Pantolonları buharlamak için, klipsli desteği de kullanmanızı öneririz*.
- Buhar kafasını buhar delikleri size doğru bakmayacak şekilde kavrayın.
- Elbise kumaşının çizgisini takip ederek elbiseyi hafifçe buharlamaya başlayın.
- Giysinin üst kısmından başlayın ve yavaş yavaş aşağı doğru ilerleyin.
- Buhar kafasını her zaman dikey konumda kullanın.

Sıcak buhara dokunmamaya daima dikkat edin.

- Kullanılmadığı zaman, buhar kafasını buhar kafası kancası üzerine her zaman dik bir konumda asın.
- Kullanım sırasında, hortum bir gürleme sesi çıkarabilir. Bu yoğunlaşmadan kaynaklanan normal bir durumdur. Cihaz ses çıkarmaya başlarsa, yoğunlaşmayı cihaza tekrar yönlendirmek için buhar kafasını desteği üzerinde birkaç dakika tutun. Buhar kafasını dikey tutun, aynı anda hortumu uzatın.

- Kullanım sırasında, teleskopik direktte birkaç su damlası görünebilir. Bu da yoğunlaşmadan kaynaklanan normal bir durumdur.

Giysi buhar aletinizle daha iyi sonuçlar almak için ipuçları

- Buharlamadan önce üreticinin önerileri için giysi bakım etiketini kontrol etmenizi öneririz. Ayrıca giysiyi ve iç dikiş yeri gibi kolay fark edilmeyen bir alanda giysi üzerindeki etkisini test etmenizi öneririz.
- Buharlama sırasında askıdan kaymasını engellemek için gömleğin yakasını ilikleyin.
- Buhar aleti fırçasını kumaşa nazikçe bastırın ve üzerinden yavaşça geçin.
- Buhar kafasının ipek ya da kadifeyle direkt temasını önleyin.
- Bazı giysiyle tersten daha kolay düzleştirilir.
- Ağır kumaşların daha uzun süre buharlanması gerekebilir.
- Buhar kafasını yere yakın kullanmanız gerekiyorsa, yoğunlaşmayı önlemek amacıyla hortumu sık sık dikey pozisyonda kaldırın. Esnek hortum sıkışırsa bir güreleme sesi duyulabilir.
- Buhar oluşmazsa, bir güreleme sesi duyulursa ya da buhar kafasının deliklerinden su damlıyorsa, hortum içindeki yoğunlaşmayı gidermek için buhar hortumunu sık sık kaldırın.

Buhar ayarı*

Cihazınız, buharladığınız kumaşa göre hassas kumaşlardan kalın kumaşlara kadar 2 kademeli buhar ayarıyla donatılmıştır.

- 2 ayarlı modeller: Cihazın kontrol panelindeki buhar ayar düğmesine art arda basılarak ayarlanır.

	AÇIK RENK	BUHAR ÇIKIŞI
	Turuncu	Mini
	Yeşil	Maxi

AKSESUARLAR

Ünitenin prize takılı olmadığından emin olun ve aksesuarları takmadan önce tamamen soğutun.

Bir aksesuar kullanmadan önce, üreticinin tavsiyelerini kontrol edin.

1 • Press & Steam dikey desteği*

Askıda kurulu olan Press & Steam sistemi buharlama sırasında dikey bir destek sağlayarak kırışıklıkların daha kolay ve etkin bir şekilde giderilmesine yardımcı olur.

Montaj:

- Press & Steam dikey desteğini kesesinden çıkarın. (şek. 15)
- Teleskopik direğin tamamen uzatılmış olduğundan emin olun.

- Press & Steam dikey desteği* aksesuarını sap aşağı doğru yerleşecek şekilde ve "Press & Steam" logosu önde olacak şekilde tutun.
- Üst kısmı entegre askıya takın, ardından sapı direk üzerinde bulunan Press & Steam dikey desteği* kilidi üzerine takılıncaya kadar yavaşça aşağıya doğru çekin. (şek. 17)
- Press & Steam dikey desteği* buharlama sırasında giysinin yerinde tutulmasına yardımcı olur.
- Bir gömleği buharlarken, kolları buharlayarak başlayın. Bir kolu tutun ve dikey destek için Press & Steam'i kullanarak giysinin üzerinden geçirin.

2 • Kumaş fırçası*

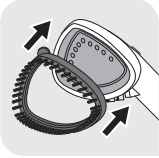

Kumaş fırçası buharın daha iyi nüfuz etmesini sağlamak için kumaşların dokumasını açar.

- Fırçanın alt kısmıyla buhar kafasının alt kısmını hizalayarak kumaş fırçasını buhar kafasına bağlayın. Fırçanın üst kısmını yerine oturuncaya kadar buhar kafası üzerine nazikçe itin. (şek.18)
 - Buharlanacak bölgeyi kumaşın çizgisini ya da havını izleyerek nazikçe fırçalayın. (şek. 19)
- Ünite prizden çıkarılıp tamamen soğuduktan sonra kumaş fırçasını kaldırın. Fırçanın üst kısmındaki serbest bırakma kayışına basıp ileriye doğru çekerek çıkarın.

3 • Tiftik pedi*



Tiftik pedi ayrı bir aksesuardır ve buhar kafasına bağlanamaz. Tiftik pedini buhar aletinden ayrı şekilde kullanabilirsiniz.

Tiftik pedi profesyonel bir son dokunuş için saç, tiftik ve hayvan kıllarını temizler.

- Tiftik pedini kullanmak için, giysiyi kumaşın çizgisini veya havı boyunca yavaşça fırçalayın. (şek. 21)
- Ped ters yönde fırçalanarak temizlenebilir. Pedi atılabilecek eski bir kumaş üzerinde temizlemenizi öneririz.
- Mükemmel sonuçlar için tiftik pedini giysilerinizi buharlamadan önce kullanmanızı öneririz.

4 • Eldiven*



- Eldiven kullanım sırasında serbest elinizi buhardan korur.
- Eldiveni kullanmak için, giysiyi tutmak ya da çekmek için kullandığınız elinize takın. (şek. 20)

Eldiven, başka amaçlar için değil, yalnızca bu giysi buhar aletiyle birlikte kullanılmalıdır. Eldiveni yıkamayın ya da ütölemeyin.

KULLANIM SONRASI

- AÇMA/KAPATMA düğmesine basarak cihazı kapatın. (şek. 23)

- Cihazın fişini çekin. (Şek. 24)
- Su haznesini, kullandıktan hemen sonra boşaltmayın. 1 saat bekledikten sonra boşaltın.
- Buhar kafasını buhar kafası kancasına dik konumda asın.

Uyarı: Press & Steam aksesuarını asla tamamen kurumadan kaldırmayın. Press & Steam dikey desteğini her zaman rulo yaparak saklayın. Katlamayın.

- Kireç parçalarını temizlemek amacıyla, kaldırmadan önce su haznesini her zaman boşaltın. (Şek. 25)
- Elektrik kablosunu gevşek bir şekilde sarın ve şerit ile kapatın, ardından direk üzerindeki kablo kancasına asın. (Şek. 28)

Uyarı: Tamamen soğumadan buhar kafasına asla dokunmayın.

1 • Taşıma

- 2 sabit bacağı arkaya itin. (Şek. 26 -27)
- Cihazınızı teleskopik direktten ya da cihazın sapından kaldırarak taşıyabilirsiniz.

Cihazı entegre askıdan tutarak taşımaya ya da kaldırmaya çalışmayın.

2 • Bakım ve temizlik

Kolay kireç giderme

Bu işlem her 6 ayda bir ya da cihazın (buhar çıkışı) performansının azaldığını hissettiğiniz anlarda tekrarlanmalıdır.

- Cihazın fişini prizden çekin.
- Bir saat bekleyin, böylelikle cihaz tamamen soğur.
- Hortumu gövdeden çıkarın: Hortumu saat yönünün tersine çevirin ve ardından hortumu çıkarmak için yukarı çekin.
- Kireç çözücü kapağının vidasını sökerek çıkarın. (Şek. 30).
- Cihazı soğuk suyla (soğuk cihaz) durulayın.
 - Kireç sökücü girişine 50 cl su doldurun.
 - Delik bağlantısına 50 cl su doldurun
 - Cihazı hafifçe sallayın
 - Bir lavabonun içinde dikey pozisyondayken cihaza hafifçe vurarak suyu boşaltın. (Şek. 25).
- Beyaz sirke/su karışımıyla cihazın (soğuk cihazın) kirecini sökün.
 - 50 cl beyaz sirkeyle 50 cl suyu bir şişeye ekleyerek karıştırın
 - Şişenin yarısını kireç sökücü girişine boşaltın
 - Şişenin diğer yarısını delik bağlantısına doldurun
 - Ürünü bir gece bekletin
 - Cihazı hafifçe sallayın
 - Bir lavabonun içinde dikey pozisyondayken cihaza hafifçe vurarak suyu boşaltın. (Şek. 31).
- Cihazı soğuk suyla durulayın.
 - Kireç sökücü girişine 50 cl su doldurun.
 - Delik bağlantısına 50 cl su doldurun
 - Cihazı hafifçe sallayın
 - Bir lavabonun içinde dikey pozisyondayken cihaza hafifçe vurarak suyu boşaltın
- Hortumu yeniden monte edin ve saat yönünde döndürerek tamamen kilitletiğinden emin olun (TIK sesi gelene kadar). (Şek. 32).

- Kireç sökücü kapağını tamamen vidalayarak tekrar takın. (Şek. 30).
- Su haznesini 1 lt musluk suyuyla doldurun.
- Cihazı fişe takın ve haznede su kalmayana kadar buhar üflemesine izin verin.
- Cihazınız artık kullanıma hazırdır.

DİKKAT:

- **Buhar kafasındaki deliklerden buhar kazanını doldurmayın.**
- **Buhar kafasını hiçbir zaman suya sokmayın!**
- **Cihaz sıcakken buhar kazanına sıvı eklemeyin.**
- **Ürününüzün kirecini sökmek için solüsyon olarak yalnızca beyaz sirke kullanın.**

Temizlik

- Ana üniteyi nemli bir bezle temizleyin.
- Press & Steam kumaşını nemli bir bezle ya da aşındırıcı olmayan bir süngerle temizleyin. Sabun ya da deterjan gibi herhangi bir temizlik ürünü kullanmayın.

SORUN GİDERME

Sorunlar	Olası nedenler	Çözümler
Buhar yok.	Cihaz açık değil.	Cihazın prize doğru bir şekilde takılmış olduğundan emin olun. Açma/Kapatma düğmesine basın. Cihaz yaklaşık 60 saniye sonra buhar üretmeye başlayacaktır.
	Hortum tıkanmıştır.	Hortum bükülmüş ya da kıvrılmış olmadığını kontrol edin. Buhar kafasının yerde olmadığını kontrol edin.
	Su haznesinde su yok.	Cihazı kapatın ve su haznesini doldurun.
Buhar akışı düşük.	Buhar aletinizde kireç birikimi mevcut, çünkü düzenli olarak temizlenmemiştir.	«Kolay kireç sökme» işlemini uygulayın.
	Hortum tıkanmıştır.	Hortum bükülmüş ya da kıvrılmış olmadığını kontrol edin.
Buhar kafasının deliklerinden su akıyor.	Hortumda yoğunlaşma var.	Buhar aletini asla yatay konumda kullanmayın. Hortumu dikey olarak uzatarak tutun ve yoğunlaşmış suyun buhar aletiyle geri gelmesini bekleyin.
Buhar aletinin ısınması uzun sürer ve/veya beyaz partiküller çıkarır.	Buhar aletinizde kireç birikimi mevcut, çünkü kireçler düzenli olarak temizlenmemiştir.	«Kolay kireç sökme» işlemini uygulayın.

Press & Steam aksesuarı bükülmüş.	Press & Steam kumaşı doğru bir şekilde yerleştirilmemiştir.	Press & Steam aksesuarını entegre askı içine tekrar yerleştirin. Talimatları izleyerek, iyi bağlandığından emin olun.
	Press & Steam kumaşı düzgün bir şekilde rulo yapılmamıştır.	Press & Steam aksesuarının saklamak üzere kaldırılırken daima önce kurutulduktan sonra rulo yapıldığından emin olun. Saklamak için depolarken katlamayın.
Press & Steam aksesuarı kullanım sırasında ayrılıyor.	Press & Steam kanca içine doğru bir şekilde kilitlenmemiştir.	Press & Steam aksesuar sapının kancada sıkıca kilitli olduğundan emin olun. Yatay ya da dikey olarak hareket etmemelidir. Direğin 4 parçasının tamamen uzatılmış ve 3 klipsin sıkıca kilitli olduğundan emin olun.
Hortumdan bir güreleme sesi çıkıyor.	Buhar kafasını zemine yakın bir konumda kullanıyorsunuz ve hortumda yoğunlaşma meydana geliyor.	Kullanım sırasında hortumu sık sık kaldırın ve yoğunlaşmayı engellemek için direği maksimum yüksekliğe ayarlayın.
Su haznesinden su taşıyor.	Buhar kafasını zemine yakın bir konumda kullanıyorsunuz ve hortumda yoğunlaşma meydana geliyor.	Kullanım sırasında hortumu sık sık kaldırın ve yoğunlaşmayı engellemek için direği maksimum yüksekliğe ayarlayın.

Sorunun nedenini belirlemek mümkün değilse, yetkili bir Servis Merkezinden destek isteyin www.tefal.com

TR

İthalatçı Firma;
GROUPE SEB İSTANBUL A.Ş.
 Dereboyu Cad. Meydan Sokak
 No:1 BEYBL GİZ PLAZA Kat:12
 Maslak / İSTANBUL
 0850 222 40 50
 444 40 50

Üretici Firma;
GROUPE SEB INTERNATIONAL
 Chemin du Petit Bois Les 4 M-BP 172
 69134 ECULLY Cedex – FRANCE
 Tel : 00 33 472 18 18 18
 Fax: 00 33 472 18 16 15
www.groupeseb.com

TÜKETİCİ HİZMETLERİ DANIŞMA HATTI
 0850 222 40 50
 444 40 50
 KULLANIM ÖMRÜ: 10 YIL

안전 지침

처음 사용하기 전에 이 지침을 잘 읽고 안전한 장소에 보관하십시오.

- 전원이 연결되어 있는 경우, 잠시라도 기기를 방치하지 마십시오. 특히 어린이가 있는 경우 주의하십시오.
- 물 주입 전이나 행굼 전, 세척 전, 매번 사용한 후에는 언제나 기기 플러그를 빼 두십시오.
- 기기 사용 시에는 스팀 배출로 인해 주의를 기울여야 합니다.
- 이 제품은 안전을 책임지는 사람이 사용 전 기기 사용과 관련한 감독이나 적절한 지침을 제공하지 않는 한, 신체적, 인지적, 정신적 기능이 미약하거나 장애가 있는 사람(어린이 포함), 또는 적절한 지식이나 경험이 부족한 사람이 사용할 수 없습니다.
- 이 제품은 안전한 제품 사용과 관련해서 보호자의 감독이나 지시가 있고 수반되는 위험 요소를 이해하고 있는 경우 8세 이상의 어린이와 신체적, 인지적, 정신적 기능이 미약하거나 경험이나 지식이 부족한 사람이 사용할 수 있습니다.
- 어린이들이 이 제품을 가지고 놀지 못하도록 보호해 주시기 바랍니다.
- 세척 및 사용자 유지관리는 감독 없이 어린이가 해서는 안 됩니다.
- 제품이 바닥에 떨어져 손상의 징후를 보이거나, 물이 새거나, 제대로 기능하지 못할 경우, 사용해서는 안 됩니다. 절대로 기기를 분해하지 마십시오. 위험을 방지하기 위해 기기는 공인 서비스 센터에서 검사를 받으십시오.

중요 권장사항

- 이 제품은 가정용 및 실내용으로만 사용할 수 있도록 설계되었습니다. 상업용으로 사용하거나 부적절하게 사용하거나 지침을 준수하지 않은 경우 제조사는 책임을 지지 않으며 보증이 적용되지 않습니다.
- 이 제품은 바닥에 두고 사용해 주시고, 사용 중에는 절대로 옮기지 마십시오.
- 이 제품은 교류 전원에서만 기능하도록 설계되었습니다. 처음으로 사용하기 전에, 주 전원 공급 전압이 기기 명판에 표시된 것과 일치하는지 확인하십시오.
- 실수로 전압을 잘못 연결할 경우 품질 보증 혜택을 받을 수 없습니다.
- 제품은 언제나 접지 연결이 달린 콘센트에만 연결하십시오.
- 다양한 표준이 시행되고 있다는 점을 감안하여 구매국이 아닌 국가에서 이 제품을 사용하는 경우 공인 서비스 센터에서 점검을 받으십시오.
- 호스와 노즐은 언제나 물 탱크보다 높게 두십시오.
- 사용자의 안전을 위해 이 규정(저전압, 전자기 호환성, 환경 지침 등)을 준수합니다.

-  이 표시가 되어 있거나 이 표시 근처의 표면은 제품 사용 중 매우 뜨겁습니다. 제품이 식기 전에는 이러한 표면에 접촉하지 않도록 주의하십시오.
- 스팀 배출구에서 나오는 뜨거운 물이나 스팀 접촉으로 인한 위험을 줄이기 위해 제품 사용 전에 스팀 배출구를 몸에서 떨어진 곳을 향해 들고 작동하여 제품을 점검하십시오.
- 스팀은 위 아래 수직 동작으로만 작동합니다. 스팀 헤드를 절대로 수평으로 사용하거나 뒤로 젖히지 마십시오. 뜨거운 물이 배출되어 화상 위험이 있습니다.
- 감전 위험이 있으니 본체와 스팀 헤드를 물이나 기타 액체에 담그지 마십시오.
- 기기는 콘센트에 꽂거나 콘센트에서 빼내기 전에 스위치를 언제나 <<OFF>>로 해야 합니다. 콘센트에서 분리할 때 절대로 코드를 당기지 말고, 전원 플러그를 잡은 상태에서 당겨 분리하십시오.
- 코드가 뜨거운 표면에 닿지 않도록 하십시오. 매번 사용한 후에는 보관하기 전에 기기 플러그를 분리하여 제품이 완전히 식도록 하십시오. 보관할 때에는 코드를 느슨하게 감아 전기코드 걸이에 걸어 보관하십시오.
- 제품이나 제품 전원 코드를 열원 또는 뾰족한 물체 가까이에 두거나, 직접 접촉하지 않도록 하십시오.
- 제품의 전원을 꽂기 전에, 스팀 호스가 본체 연결구에 완전히 삽입되어 잠겼는지 확인하십시오(부드럽게 수직으로 당겨서). 사용 중에는 뜨거운 물과 스팀이 분사 될 수 있으므로 절대로 스팀 호스의 잠금을 풀거나 스팀 호스를 제거하지 마십시오.
- 호스를 사용하여 장치를 걸러고 하지 마십시오.
- 본 제품과 함께 테팔이 제공하는 액세서리 외 다른 액세서리의 사용은 화재, 감전 또는 부상이 발생할 수 있으니 사용하지 않도록 주의해 주십시오.
- 액세서리나 부착장치에는 응결에서 발생한 뜨거운 물이 들어 있을 수 있으므로 교환할 때는 주의를 기울여야 합니다. 화상 위험이 있으므로 부착장치가 완전히 식은 후에 사용하십시오.
- 뜨거운 부품, 뜨거운 물 또는 스팀에 닿아 화상을 입을 수 있습니다. 스팀 제품을

비울 때에는 주의를 기울여야 하고, 물 탱크 안, 또는 기기 내부에 뜨거운 물이 있으니 주의해 주십시오.

- 스팀이 사람이나 동물을 향하지 않도록 해야 하고, 입을 상태의 옷에 스팀을 내뿜지 마십시오.
- 스팀 호스를 자르거나 연장하려 하지 마십시오.
- 연장선을 사용하지 마십시오. 개인적 책임 하에 연장선을 사용할 경우, 상태가 양호하고, 접지 플러그가 있으며 제품 전력 소비량에 맞는 연장선만 사용하십시오.
- 사용하기 전에 전원 코드를 완전히 풀어, 전원에 연결하기 전에 기기와 전원 코드에 마모나 손상의 징후가 있는지 검사 후 사용해 주십시오.
- 제품의 세척 및 일상적인 유지 보수 이외의 모든 작업은 공인 서비스 센터에서 수행해야 합니다.
- 절대로 구멍이나 호스에 물체를 떨어뜨리거나 삽입하지 마십시오.
- 이 의류용 스팀 다리미에는 스팀 다리미 전용 장갑을 사용해야 합니다(*모델에 따라 다름). 제조업체는 부적절한 사용에 대한 어떠한 책임도 받아들이지 않습니다.
- 반드시 제품 내/외부의 모든 포장재, 스티커 및 액세서리를 제거 후 사용하십시오.
- 제품을 전원에 연결하기 전에 기기와 전원 코드에 마모나 손상의 징후가 있는지 검사해 주십시오.
- 제품이 올바르게 작동하지 않을 경우나 손상된 경우, 또는 전원 코드나 플러그가 손상된 경우에는 사용하지 마시고, 안전을 위해 공인 서비스 센터에서 부품 교체 후 사용해 주십시오.
- 고객의 세척 및 일상적인 유지 보수 이외의 모든 작업은 공인 서비스 센터에서 수행해야 합니다.
- 이 장치는 실내용으로만 사용합니다.
- 제품을 사용하기 전에 전원 코드를 완전히 풀어 기기와 전원 코드에 마모나 손상의 징후가 있는지 검사합니다.
- 장갑은 이 의류용 스팀 다리미에만 사용하며, 다른 용도로는 사용하지 않습니다.

환경을 먼저 생각해 주세요!



- ① 이 제품에는 재활용이나 재회수 가능한 소중한 자원이 포함되어 있습니다.
- ➡ 폐기 시 지역 내 폐기물 수집 장소로 반환해 주십시오.

이 지침을 보관하십시오

제품 명칭

1. 스팀 헤드
2. 일체형 옷걸이
2a* 일체형 접이식 옷걸이
2b* 일체형 옷걸이
3. 바지 걸이 클립
4. 스팀 헤드 걸이
5. 옷걸이 홀더
6. 옷걸이 조임 나사
7. 기둥 잠금 클립
8. 높이 조절식 기둥
9. 스팀 호스와 호스 배출구 및 잠금장치
10. 전기 코드 걸이
11. 전기 코드
12. 운반용 손잡이
13. 물 주입구
14. 스팀 설정 버튼
- 15a. 고정용 다리
- 15b. 고정용 다리
16. 기둥 조임 나사
17. 전원 스위치
18. 외관
19. “물때 제거” 조임 마개 및 입구
20. 고정용 바닥
21. 블라인드*
22. 블라인드 보관용 파우치*
23. 블라인드 손잡이
24. 블라인드 받침 고리*
25. 장갑*
26. 직물 브러시*
27. 보풀 패드*

사용 전

1 • 의류용 스팀 다리미 조립품

호스 조립품

1. 스팀 호스를 본체 연결 구멍에 삽입한 다음 시계 반대 방향으로 돌려 잠급니다.(그림 3)
2. 호스를 부드럽게 세로로 당겨 제대로 잠겼는지 확인합니다.

기둥 조립품

1. 고정용 바닥의 고정용 다리2개를 바깥으로 완전히 열어 줍니다.(그림 1,2)
2. 고정용 바닥의 기둥 조임 나사를 풉니다.
3. 전기 코드 걸이가 측면으로 오도록 기둥을 잡습니다. 기둥 잠금 클립 3개가 풀어져 있는지 점검합니다. (그림 5) 기둥을 위로 올려 최대 높이까지 조정합니다. 기둥의 네 부분이 완전히 연장되었는지 확인한 다음 3개의 기둥 잠금 클립을 잠급니다. (그림 6)
4. 높이 조절식 기둥의 나사 구멍이 뒤쪽으로 가도록 잡아 주신 후 고정용 기둥 바닥의 나사 구멍과 일치 되도록 밑으로 밀어 고정 시켜 줍니다. 그리고 나사를 끼워 조립 해 주십시오. 구멍이 일치 되어 있지 않으면 높이 조절식 기둥 조립이 되지 않습니다. (그림 7)

일체형 옷걸이 조립품

1. 옷걸이 하단의 옷걸이 조임 나사를 풉니다.
2. 옷걸이 홀더가 기기 제어판과 같은 면에 오도록 해 주십시오.
3. 옷걸이를 기둥 맨 위에 세로로 삽입하여 옷걸이 하단의 구멍과 기둥의 구멍이 정렬되도록 합니다.(그림 9)
4. 그 구멍에 나사를 다시 넣고 옷걸이가 기둥에 단단히 고정되도록 나사를 조입니다. (그림 9)
5. 스팀 헤드를 일체형 옷걸이 위에 걸어 놓습니다.

2. 물 주입

고객님께,

배송 전 저희는 의류용 스팀 다리미에 대한 품질 검사를 수행합니다. 이 의류용 스팀 다리미에 대해서도 검사를 수행했기 때문에 물 탱크에 소량의 물이 남아 있을 수 있습니다. 이 의류용 스팀 다리미는 품질 검사를 통과했습니다.

중요사항: 제품은 수도물을 사용하여 작동하도록 설계되어 있습니다. 물이 경수일 경우(지역 수도 당국에 확인)에는 미처리 수도물과 시중에서 판매하는 증류수를 50대 50의 비율로 혼합하는 것도 가능합니다. 열로 인해 물이 증발할 때 물에 포함된 성분이 농축될 수 있습니다. 의류 건조기의 물, 향이나 유연제가 포함된 물, 냉각기, 배터리 또는 에어컨에서 발생한 물, 빗물, 끓인 물, 필터 처리된 물, 병에 담긴 생수 등에는 유기 폐기물, 미네랄 또는 화학 성분이 포함되어 있을 수 있으며 물의 분사, 갈색 오염, 제품의 조기 마모를 초래할 수 있습니다. 이러한 종류의 물은 사용해서는 안 됩니다. 위에서 권장한 대로 상점에서 구매한 증류수, 수도물, 정수기 물을 사용해 주시기 바랍니다.

- 제품의 플러그가 분리되어 있는지 확인하십시오. 물 주입구를 열고 물을 채운 다음 닫습니다. (그림 10, 11, 12)
- 과도한 양의 물을 주입할 경우, 물 주입 시 잘 들어가지 않거나 넘칠 수 있습니다. 규격에 맞는 양의 물을 주입할 수 있도록 주의하십시오.

사용

경고: 옷을 입고 있을 때에는 절대로 옷에 스팀을 내뿜지 마십시오.

1. 설치

호스 및 스팀 헤드는 사용 중 매우 뜨거워질 수 있습니다. 이는 지극히 정상입니다. 주의의 기울여 오랜 접촉을 피하십시오.

- 기기 하부의 구멍을 막지 마십시오. 이 기기는 매우 두꺼운 카펫이나 러그 위에서 사용해서는 안 됩니다.
- 묶인 부분을 풀어 전기 코드를 완전히 풉니다.
- 전원 콘센트에 플러그를 꽂습니다. (그림 13)
- 기기 상단에 위치한 켜짐/꺼짐 버튼을 눌러 전원을 켭니다. (그림 14)
- 약 60초 후 기기가 스팀 분사를 시작하게 됩니다.

2. 기기 사용

- 옷걸이 홀더에 걸린 일체형 옷걸이 또는 분리형 옷걸이에 옷을 겁니다.
- 바지를 다리기 위해서는 클립*이 있는 지지대를 사용할 것을 권장합니다.
- 스팀 배출구가 사람을 향하지 않게 하여 스팀 헤드를 잡습니다.
- 옷 직물의 결 부분부터 가볍게 옷을 다리기 시작합니다.
- 옷의 맨 위에서 시작하여 점점 아래로 이동합니다.
- 스팀 헤드는 언제나 위 아래 수직 동작으로 사용합니다.

화상 위험이 있으니 뜨거운 스팀에 닿지 않도록 항상 주의하십시오.

- 사용하지 않을 때 스팀 헤드는 항상 스팀 헤드 걸이에 똑바로 서 있는 위치로 겁니다.
- 사용 중일 때에는 호스에서 팔팔거리는 소음이 날 수도 있습니다. 이는 응결로 인한 정상적인 상황입니다. 기기에서 팔팔거리는 소리가 나기 시작할 경우, 호스 내에 응결된 물방울이 다시 물탱크로 안으로 들어가게 하기 위해 스팀헤드와 호스가 수직으로 유지 되도록 잠시 동안 지지대에 걸어 두십시오.
- 사용 중에는 높이 조절식 기동에 물방울이 어느 정도 나타날 수도 있습니다. 이 또한 응결로 인한 정상적인 상황입니다.

의류용 스팀 다리미를 사용하여 최상의 결과를 얻기 위한 팁

- 옷에 스팀 다리미를 사용하기 전에 의류 관리 라벨에서 제조업체 권장사항을 반드시 확인해 주시고, 의류 및 안쪽 봉제 솔기와 같이 눈에 띄지 않는 부분에서 옷에 대한 영향을 시험해볼 것을 권장합니다.
- 셔츠의 깃까지 버튼을 채워 다리미질 도중 셔츠가 옷걸이에서 미끄러지지 않도록 합니다.
- 천천히 통과하는 동안에는 다리미 브러시를 직물에 대고 부드럽게 누릅니다.
- 스팀 헤드와 실크 또는 벨벳과의 직접적인 접촉은 피합니다.
- 일부 옷은 뒤집었을 때 더 쉽게 펴집니다.
- 무거운 직물은 더 오래 다리미질해야 할 수도 있습니다.
- 낮은 위치에서 다리미질을 해야 하는 경우, 응결을 방지하려면 호스를 자주 수직 방향으로 높이 올려줍니다. 스팀 호스가 꼬이거나 눌러있는 경우에 팔팔거리는 소음이 들릴 수도 있습니다.
- 스팀이 생성되지 않을 경우, 팔팔거리는 소리가 들리거나 스팀 헤드 구멍을 통해 물이 떨어질 경우에는 가끔 스팀 호스를 수직 방향으로 높이 올려주어 호스 내의 응결을 제거합니다.

스팀 설정*

- 기기에는 다리미질하는 직물에 따라 섬세한 직물과 두꺼운 직물의 두 가지 스팀 설정이 있습니다.
- 2가지 설정이 있는 모델: 기기 제어판의 스팀 설정 버튼을 연속해서 눌러 설정합니다.

	표시등 색상	스팀 출력
	주황색	최소
	녹색	최대

액세서리

액세서리를 부착하기 전에 기기 플러그가 분리 되어 있고 완전히 식은 상태인지 확인하십시오.

액세서리 사용 전에 제조업체 권장사항을 확인하십시오.

1 • 블라인드*

옷걸이의 일체형 블라인드는 다리미질 중 옷감을 단단하게 지지 해주어 “주름”을 더 쉽고 효율적으로 제거하는 데 도움을 줍니다.

조립:

- 파우치에서 블라인드를 꺼냅니다. (그림 15)
- 높이 조절식 기동을 최대 길이로 완전히 연장합니다.
- 손잡이가 아래로 위치하고 Press & Steam 로고가 앞면에 오도록 블라인드의 세로 지지대를 잡습니다.
- 블라인드의 상부를 일체형 옷걸이 안쪽에 끼워 준 다음, 기동의 블라인드 받침 고리에 걸릴 수 있도록 약간 당겨줍니다. (그림 16-17)
- 블라인드 액세서리는 스팀은 통과시키면서 누르는 힘을 받쳐주는 지지대 역할을 해주어 다림질 중 옷을 제자리에 유지하는데 도움을 주어 안정적이고 효과적으로 다림질할 수 있도록 도와줍니다.
- 셔츠를 효율적으로 다림질 하기 위해서는 소매부터 다림질을 시작하여, 두 소매를 차례로 다린 후 블라인드의 뒤로 넘겨 놓고 셔츠 몸통을 다림질 해 주는 것이 좋습니다.

2. 직물 브러시*

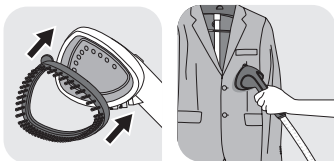

직물 브러시는 직물 속으로 스팀이 더욱 효과적으로 침투할 수 있도록 도와줍니다.

- 브러시 하단과 스팀 헤드 하단을 맞춰 식은 기기의 스팀 헤드에 직물 브러시를 부착합니다. 딸깍 소리가 나며 끼워질 때까지 브러시 상단을 스팀 헤드에 대고 부드럽게 밀니다. (그림 18)
- 직물의 결 또는 털 부분부터 시작하여 다림질할 부분을 부드럽게 솔질합니다. (그림 19)

- 기기 플러그를 분리하고 제품이 완전히 식으면 직물 브러시를 분리합니다. 분리형 탭을 앞으로 당겨 직물 브러시를 분리 합니다.

3. 보풀 패드*



보풀 패드는 스팀 헤드에 부착할 수 없는 별도의 액세서리입니다. 보풀 패드는 기기와 독립적으로 사용할 수 있습니다.

보풀 패드는 전문적 마무리를 위해 머리카락, 보풀 및 동물 털을 제거합니다.

- 보풀 패드를 사용하려면, 직물의 결 또는 털 부분부터 천천히 옷을 솔질합니다. (그림 21)
- 패드는 반대 방향으로 솔질하면 청소할 수 있습니다. 버릴 수 있는 오래된 옷에서 패드를 청소할 것을 권장합니다.
- 완벽한 결과를 위해 옷을 다림질하기 전에 보풀 패드를 사용할 것을 권장합니다.

4. 장갑*



- 장갑은 사용 중 쓰지 않는 손을 스팀으로부터 보호해줍니다.
- 장갑을 사용하려면, 옷을 잡거나 당기기 위해 사용하는 손에 착용합니다. (그림 20)

장갑은 이 리큐용 스팀 다리미에만 사용하며, 다른 용도로는 사용하지 않습니다. 장갑을 세척하거나 다림질하지 마십시오.

사용 후

- 전원 스위치를 눌러 기기의 전원을 끕니다. (그림 23)
- 기기 플러그를 분리합니다. (그림 24)
- 화상 위험이 있으므로 사용 직후에 물 탱크를 바로 비우지 않고, 약 한시간 정도 기다리신 뒤 물 탱크의 물을 제거해주시기 바랍니다.
- 스팀 헤드는 스팀 헤드 걸이에 똑바로 선 위치로 걸어둡니다.

경고: 블라인드가 완전히 마르기 전에는 절대로 보관을 위해 분리하지 마십시오. 또, 블라인드 보관은 표면의 구김 없이 말아서 보관해 주시기 바랍니다.

- 제품을 깨끗이 오래 사용하기 위해서는 기기의 물때 입자를 사용 후 제거 해 주시는 것이 좋습니다. 그러기 위해서는 사용 후 반드시 물탱크를 비워주시기 바랍니다. (그림 25)
- 전기 코드를 타이로 느슨하게 감은 다음 기둥의 코드 걸이에 겁니다. (그림 28)

경고! 스팀 헤드가 완전히 식을 때까지는 절대로 만지지 마십시오.

1. 운반

- 고정용 다리 2개를 다시 밀어 넣습니다. (그림 26-27)
- 높이 조절식 기둥과 기기 손잡이를 모두 잡고 들어 올려 기기를 운반할 수 있습니다.

옷걸이 부분을 잡고 기기를 들어 올리거나 운반하려 하지 마십시오.

2. 유지관리 및 청소

손쉬운 물때 제거

이 절차는 6개월마다 또는 기기 성능(스팀 출력)이 감소하고 있다는 느낌이 드는 즉시 실시해야 합니다. **KO**

- 제품의 플러그를 뽑니다.
- 기기가 완전히 식도록 한 시간을 기다립니다.
- 스팀 호스를 시계 반대 방향으로 돌려 잠금을 푼 다음 위로 당겨 본체로 부터 호스를 분리합니다.
- 조여있는 마개를 풀어 물때 제거 마개를 분리합니다. (그림 30).
- 찬물로 기기를 헹굽니다(차가운 기기).
 - 물때 제거 입구로 물 500ml를 붓습니다.
 - 호스 연결부로 물 500ml를 붓습니다.
 - 기기를 부드럽게 흔듭니다.
 - 기기를 세로로 기울여 물을 싱크대로 비워냅니다(그림 25).
- 백식초/찬물을 준비하여 제품의 물때를 제거합니다.
 - 별도의 용기에 500ml의 백식초와 500ml의 물을 혼합하여 준비합니다.
 - 그중 반을 물때 제거 입구 부분에 붓습니다.
 - 나머지 반은 호스 연결부분에 붓습니다.
 - 혼합된 식초물은 제품에 하룻밤 동안 놓아둡니다.
 - 기기를 부드럽게 흔듭니다.
 - 기기를 세로로 기울여 물을 개수대로 비워냅니다(그림 31).
- 찬물로 기기를 헹굽니다.
 - 물때 제거 입구로 물 500ml를 붓습니다.
 - 호스 연결부로 물 500ml를 붓습니다.
 - 기기를 부드럽게 흔듭니다.

- 기기를 세로로 기울여 물을 개수대로 비워냅니다.
- 호스를 다시 조립하고 시계 방향으로 돌려(딸깍 소리가 들릴 때까지) 완전히 잠겨 있는지 확인합니다. (그림 32).
- 물때 제거 마개를 완전히 조여 다시 조립하고 물이 새지 않으나 지나치게 조여 있지 않도록 확인합니다. (그림 30).
- 1리터의 수도물로 물 탱크를 채웁니다.
- 기기 플러그를 꽂고 탱크의 물이 증기로 모두 빠져나갈 때까지 일체형 옷걸이에 스팀헤드를 걸어 둡니다.
- 이제 제품이 사용할 수 있는 상태가 되었습니다.

주의:

- 스팀 헤드 구멍을 통해 물을 채우려하지 마십시오.
- 스팀 헤드를 절대로 물이나 기타 액체에 담그지 마십시오.
- 기기가 뜨거울 때는 절대로 물 탱크에 어떠한 액체도 첨가하지 마십시오.
- 제품의 물때 제거용 용액으로는 백식초만을 사용하십시오.

세척

- 본체는 젖은 천으로 세척하십시오.
- 젖은 천 또는 부드러운 스폰지를 사용하여 블라인드 직물을 닦아내십시오. 블라인드 겉면에 특수 처리가 되어 있어 반드시 비누나 세제 등의 세척제 사용을 하지 않도록 주의해 주십시오.

문제 해결

문제	문제의 원인	해결책
스팀이 나오지 않습니다.	기기가 켜지지 않았습니다.	제품 플러그가 올바르게 연결되었는지 확인합니다. 전원 스위치 버튼을 누릅니다. 약 60초 후 기기가 스팀 방출을 시작하게 됩니다.
	호스가 막혔습니다.	호스가 구부러지거나 꼬이지 않았는지 확인합니다. 스팀 헤드가 바닥에 놓여 있지 않은지 확인합니다.
	물 탱크에 물이 없습니다.	기기 전원을 끄고 물 탱크를 채웁니다.
스팀 흐름이 낮습니다.	스팀 다리미를 정기적으로 행구거나 물때를 제거하지 않았기 때문에 물때가 쌓여 있습니다.	《손쉬운 물때 제거》 절차를 따릅니다.
	호스가 막혔습니다.	호스가 구부러지거나 꼬이지 않았는지 확인합니다.
스팀 헤드 구멍을 통해 물이 흐릅니다.	호스에 응결이 있습니다.	스팀 다리미를 절대로 수평 방향으로 움직여 사용하지 마십시오. 호스를 수직으로 쭉 펴 놓이 든 다음, 응결된 물이 물탱크로 돌아가도록 기다립니다.

스팀 다리미의 가열 시간이 오래 걸리거나 흰색 입자를 방출합니다.	스팀 다리미의 물때를 정기적으로 제거하지 않았기 때문에 물때가 쌓여 있습니다.	"손쉬운 물때 제거" 절차를 따릅니다.
블라인드 액세서리가 비뚤어져 있습니다.	블라인드 액세서리가 제대로 조립되지 않았습니다.	옷걸이 안쪽에서 블라인드 액세서리를 다시 조립합니다. 지침에 따라 제대로 걸렸는지 확인합니다.
	블라인드 액세서리가 제대로 말리지 않았습니다.	블라인드 액세서리 보관 시 언제나 건조한 상태에서 주의를 기울여 말았는지 확인합니다. 보관을 위해 구기지 마십시오.
블라인드 액세서리가 사용 중 분리됩니다.	블라인드 액세서리가 옷걸이에 올바르게 고정되지 않았습니다.	블라인드 액세서리 손잡이가 옷걸이에 단단하게 고정되어 있는지 확인합니다. 수평으로든 수직으로든 움직이면 안 됩니다. 기둥의 네 부분이 완전히 연장되었는지, 3개의 클립이 단단히 고정되어 있는지 확인합니다.
호스에서 팔팔거리는 소음이 납니다.	스팀 헤드를 너무 낮은 위치에서 사용하여 호스에서 일부 응결이 발생합니다.	응결 형성을 방지하려면 사용 중 스팀 호스를 자주 수직방향으로 높이 들어 주고, 기둥을 최대 높이까지 조정합니다.
물 탱크에서 물이 넘칩니다.	스팀 헤드를 너무 낮은 위치에서 사용하여 호스에서 일부 응결이 발생합니다.	응결 형성을 방지하려면 사용 중 스팀 호스를 자주 수직방향으로 높이 들어 주고, 기둥을 최대 높이까지 조정합니다.

이 외의 문제나 궁금한 사항이 있을 경우에는 공인 서비스 센터에 문의해 주십시오. 자세한 사항은 이 안내서 마지막 부분을 참조하십시오.

KO

INSTRUCCIONES SOBRE SEGURIDAD

Antes de utilizar el producto, lea atentamente las instrucciones y guárdelas en un lugar seguro.

- Nunca debe dejar el aparato desatendido mientras esté conectado a la red eléctrica, ni siquiera unos instantes, especialmente cuando haya niños presentes.
- Desenchufe siempre el aparato: antes de llenarlo, de enjuagar el depósito de agua, antes de limpiarlo y después de cada uso.
- Extreme las precauciones durante el uso del aparato debido a la emisión de vapor.
- Este aparato no debe ser utilizado por personas (incluidos los niños) con facultades físicas, sensoriales o mentales reducidas o con deficiencias, o personas sin el conocimiento apropiado del producto o sin experiencia en el uso, a menos que una persona responsable de su seguridad proporcione supervisión o instrucciones adecuadas sobre el uso del aparato, antes de utilizarlo.
- Este aparato puede ser utilizado por niños a partir de los 8 años de edad y por personas con facultades físicas, sensoriales o mentales reducidas o sin experiencia ni conocimiento del producto siempre que tengan la supervisión o las instrucciones sobre el uso correcto del aparato y comprendan los peligros asociados.
- Los niños deben estar supervisados por un adulto para garantizar que no juegan con el aparato.
- La limpieza y el mantenimiento por parte del usuario no deben ser realizados por niños sin la supervisión de un adulto.
- El aparato no debe ser utilizado si ha sufrido una caída al suelo, muestra señales de estar dañado, tener fugas o no funciona correctamente. Nunca se debe desmontar el aparato. Para evitar cualquier peligro, el aparato debe ser inspeccionado en un servicio técnico oficial.

RECOMENDACIONES IMPORTANTES

ES

- Este producto ha sido diseñado solo para el uso doméstico y en el interior. En caso de uso comercial, uso inadecuado o incumplimiento de las instrucciones, el fabricante no asumirá ninguna responsabilidad y la garantía del aparato quedará cancelada.
- Este es un aparato que se coloca en el suelo, nunca deberá transportarlo mientras está utilizándose.
- Este aparato ha sido diseñado para funcionar solo con corriente eléctrica CA. Antes de utilizar el aparato por primera vez, compruebe que el voltaje de su red eléctrica coincide con el voltaje indicado en la placa de características del aparato.
- Cualquier error de conexión invalidará la garantía.
- Enchufe siempre el aparato en una toma de corriente con conexión a tierra.
- Debido a las distintas normas existentes, si el aparato se utiliza en un país distinto a aquel en el que se ha comprado, deberá ser examinado por el Servicio Técnico Oficial.
- Mantenga siempre la manguera y la boquilla elevadas por encima del depósito de agua.
- Por su seguridad, este aparato cumple las normas y reglamentos aplicables (Directivas de Bajo Voltaje, Compatibilidad Electromagnética, y Protección Medio Ambiental).
-  Las superficies que están marcadas con o próximas a esta señal alcanzan temperaturas elevadas durante el uso del aparato. No toque estas superficies hasta que el aparato se haya enfriado.
- Para reducir el riesgo de contacto con agua caliente o vapor emitido por los orificios de vapor, examine el aparato antes de cada uso sujetándolo a distancia de su cuerpo y poniéndolo en funcionamiento.
- Aplique vapor sólo con un movimiento vertical hacia arriba y abajo. Nunca debe utilizar el cabezal de vapor en posición horizontal ni inclinarlo hacia atrás, porque podría provocar la salida de agua caliente.
- Para reducir el peligro de descarga eléctrica, no sumerja el aparato ni el cabezal de vapor en agua ni otros líquidos.
- El aparato siempre debe estar «APAGADO» («OFF») antes de enchufarlo o desenchufarlo de la red eléctrica. No tire del cable eléctrico para desenchufarlo de la toma de corriente, agarre la clavija y tire de ella para desconectar el cable.
- No permita el contacto del cable con superficies calientes. Después de cada utilización, desenchufe el aparato y déjelo enfriar por completo antes de guardarlo. Enrolle el cable holgadamente alrededor del aparato antes de guardarlo.
- Nunca debe colocar el aparato o su cable eléctrico cerca o en contacto con fuentes de calor o bordes afilados.
- “Antes de enchufar el aparato, compruebe que la manguera de vapor está totalmente introducida y acoplada (podrá comprobarlo tirando ligeramente en dirección vertical). Durante el uso del aparato, nunca debe desacoplar ni retirar la manguera de vapor porque podría expulsar agua caliente y vapor.
- No intente colgar el aparato utilizando la manguera.
- No se recomienda utilizar accesorios distintos a los suministrados por Tefal porque podría producirse un incendio, descarga eléctrica o lesiones personales.

- Tenga cuidado a la hora de cambiar los accesorios y piezas porque podrían contener agua caliente debido a la condensación. Asegúrese de que los accesorios se han enfriado para evitar el contacto con agua caliente.
- Pueden producirse quemaduras por el contacto con piezas calientes, agua caliente o vapor. Tenga cuidado a la hora de vaciar una plancha de vapor. Podría haber agua caliente en el depósito o en el interior del aparato.
- No dirija el vapor hacia las personas, animales y no aplique vapor a las prendas que se llevan puestas.
- No corte ni intente extender la manguera de vapor.
- No utilice un alargador. Si acepta su responsabilidad al usar un cable alargador, use uno que esté en buen estado, con toma de tierra y apto para la potencia nominal del aparato.
- Desenrolle el cable eléctrico por completo antes de utilizar el aparato e inspeccione el aparato y el cable eléctrico para detectar posibles signos de desgaste o daños antes de conectarlo a la red eléctrica.
- Cualquier intervención distinta a la limpieza normal y el mantenimiento por parte del usuario deberá ser realizada por el Servicio Técnico Oficial.
- Nunca debe dejar caer ni introducir ningún objeto en un orificio del aparato o en la manguera.
- El guante debe utilizarse con esta plancha vertical de prendas (*dependiendo del modelo). El fabricante no acepta ninguna responsabilidad por el uso inadecuado del producto.
- Retire todo el material de embalaje, adhesivos y accesorios del interior y el exterior del aparato.
- Inspeccione el aparato y el cable eléctrico para detectar posibles signos de desgaste o daños antes de conectarlo a la red eléctrica.
- No utilice el aparato si no funciona correctamente, si está dañado o si el cable eléctrico o la clavija están dañados. Para garantizar la seguridad, estas piezas deben ser sustituidas por un Servicio Técnico Oficial.
- Cualquier intervención distinta a la limpieza normal y el mantenimiento por parte del usuario deberá ser realizada por el Servicio Técnico Oficial.
- Este aparato debe utilizarse solo en el interior.
- Desenrolle el cable eléctrico por completo antes de utilizar el aparato e inspeccione el aparato y el cable eléctrico para detectar posibles signos de desgaste o daños antes de conectarlo a la red eléctrica.
- El guante se debe utilizar sólo con esta plancha vertical de prendas, y no en ninguna otra aplicación.

¡PIENSE SIEMPRE EN LA CONSERVACIÓN DEL MEDIO AMBIENTE!



- ① Su aparato contiene material valioso que se puede recuperar o reciclar.
- ➔ Deposite el aparato en un punto de recogida de residuos cercano a usted.

**CONSERVE ESTAS
INSTRUCCIONES**

DESCRIPCIÓN

1. Cabezal de vapor
2. Percha integrada
 - 2a* Percha plegable integrada
 - 2b* Percha integrada
3. Pinzas para pantalones
4. Gancho del cabezal de vapor
5. Soporte de la percha
6. Tornillo de sujeción de la percha
7. Clips de cierre de la barra
8. Barra telescópica
9. Manguera de vapor más salida de la manguera y conexión
10. Gancho para el cable de alimentación
11. Cable de alimentación
12. Asa de transporte
13. Orificio para llenado del depósito de agua
14. Configuración de vapor variable
- 15a. Pata de estabilidad
- 15b. Pata de estabilidad
16. Tornillo de sujeción de la barra
17. Interruptor de encendido/apagado
18. Carcasa
19. Tapón de rosca "Anti-cal" y entrada
20. Base de estabilidad
21. Soporte vertical Press & Steam*
22. Bolsa de Press & Steam*
23. Asa de bloqueo de Press & Steam*
24. Gancho de bloqueo de Press & Steam*
25. Guante*
26. Cepillo para tejido*
27. Almohadilla para pelusas*

ANTES DE USAR POR PRIMERA VEZ

1 • Montaje de la plancha vertical de prendas

Montaje de la manguera

1. Introdúzcala y acóplela girando en sentido contrario a las agujas del reloj (imagen 3)
2. Compruebe que la manguera está correctamente acoplada tirando ligeramente de ella en dirección vertical.

Montaje de la barra

1. Tire de las 2 patas de estabilidad para extraerlas por completo de la base. (imagen. 1, 2)
2. Desenrosque el tornillo que sujeta la barra y que está situado en la base de la barra.
3. Sujete la barra de modo que el gancho del cable eléctrico esté en la parte posterior. Compruebe que los 3 clips de acople de la barra están desbloqueados. (imagen 5). Ajuste la barra a la altura máxima deslizándola hacia arriba. Compruebe que los 4 segmentos de la barra están totalmente extendidos, después acople los 3 clips de la barra.
4. Introduzca la barra en la base empujando hacia abajo hasta que los orificios de la barra y de la base estén al mismo nivel, de modo que pueda volver a colocar el tornillo. Si los orificios no están alineados, compruebe que la barra está totalmente extendida. (imagen 6)

Montaje de la Percha Integrada

1. Desenrosque el tornillo que sujeta la percha en la base de la percha.
2. Agarre la percha de modo que el soporte de la percha esté en el mismo lado que el panel de control del aparato.
3. Introduzca la percha verticalmente en la parte superior de la barra. Los orificios en la base de la percha y en la barra deben estar al mismo nivel. (imagen 9)
4. Vuelva a colocar el tornillo y ajústelo al máximo de modo que la percha esté firmemente fijada a la barra. (imagen 9)
5. Instale el cabezal de vapor encima de la percha integrada.

* En función del modelo

2 • Llenar el depósito de agua

Estimado cliente,

Antes de entregar la plancha vertical, hemos realizado un control de calidad. Esta plancha vertical ha sido inspeccionada y es posible que quede algún resto de agua en el depósito. Esta plancha vertical ha pasado el control de calidad.

IMPORTANTE: Este producto ha sido diseñado para utilizar agua no tratada. Si el agua de su zona es muy dura (consulte a las autoridades locales) podrá mezclar agua del grifo no tratada con agua destilada comercializada, en la proporción de 50% agua del grifo no tratada y 50% agua destilada. El calor concentra los elementos que contiene el agua durante la evaporación. Los tipos de agua indicados a continuación pueden contener residuos orgánicos, minerales o químicos que podría provocar chisporroteo del agua, manchas marrones o el desgaste prematuro del aparato: agua de la secadora, agua perfumada o con suavizante, agua del frigorífico, de baterías, de aires acondicionados, agua de lluvia, hervida, filtrada o embotellada. No se deben utilizar estos tipos de agua. Utilice solo agua destilada comercializada tal y como se recomienda previamente.

- Compruebe que el aparato no está enchufado a la red. Abra el orificio del depósito de agua, llénelo de agua y ciérrelo. (imagen 10, 11 y 12)

UTILIZACIÓN

Advertencia: Nunca debe planchar una prenda mientras se lleva puesta.

1 • Ajuste del aparato

La manguera flexible y el extremo del cabezal de vapor pueden alcanzar temperaturas muy elevadas durante su uso. Esto es totalmente normal. Tenga cuidado y evite el contacto prolongado.

- Utilice el aparato solo sobre un suelo limpio sin ningún tipo de material que pudiera obstruir la base de la plancha vertical (superficie plana y horizontal). No obstruya los orificios situados en la parte inferior del aparato. Este aparato no debe ser utilizado sobre alfombras o moquetas muy gruesas.
- Deshaga el nudo y desenrolle por completo el cable eléctrico.
- Enchufe en una toma de corriente. (imagen 13)
- Encienda el aparato pulsando el botón de ENCENDIDO/APAGADO situado en la parte superior del aparato. (imagen 14)
- El aparato comenzará a producir vapor después de aproximadamente 60 segundos.

2 • Uso del aparato

- Cuelgue las prendas en la percha incorporada o en una percha separada que se puede colgar del soporte de la percha.
- Para planchar pantalones, recomendamos que utilice también el soporte con las pinzas*.
- Sujete el cabezal de vapor con los orificios de salida del vapor dirigidos en dirección contraria a usted.
- Comience a planchar la prenda ligeramente siguiendo la dirección del tejido de la prenda.
- Empiece en la parte superior de la prenda y desplácese gradualmente hacia abajo.
- Utilice siempre el cabezal de vapor en posición vertical.

Tenga cuidado de no tocar el vapor caliente.

- Cuando no utilice el cabezal de vapor, cuélguelo siempre en posición vertical en el gancho del cabezal de vapor.
- Durante su uso, la manguera podría generar un ruido de gorgoteo. Esto es normal y es debido a la condensación. Si el aparato comienza a gorgotear, apoye el cabezal de vapor en su soporte durante unos segundos para volver a dirigir la condensación hacia el interior del aparato. Mantenga el cabezal de vapor en posición vertical extendiendo la manguera a la vez.
- Durante su uso, podrían acumularse algunas gotas de agua en la barra extensible. Este es un fenómeno normal debido a la condensación.

ES



Consejos para conseguir mejor resultado con su plancha vertical de prendas

- Antes de planchar una prenda, recomendamos que consulte la etiqueta de la prenda con recomendaciones del fabricante sobre el cuidado de la prenda. También recomendamos realizar una prueba sobre la prenda en una zona poco visible como por ejemplo el interior de una costura.
- Abroche los botones del cuello de la camisa para evitar que el cuello caiga sobre la percha durante el proceso de planchado.
- Presione ligeramente el cepillo de vapor sobre el tejido mientras realiza pases de planchado.
- Evite el contacto directo del cabezal de vapor con seda o terciopelo.
- Algunas prendas se planchan más fácilmente por el reverso.
- Los tejidos gruesos pueden requerir un planchado más largo.
- Si debe utilizar el cabezal de vapor cerca del suelo, levante la manguera con frecuencia a la posición vertical para evitar la condensación. Si la manguera está pellizcada, es posible que escuche un sonido de gorgoteo.
- Si el aparato no genera vapor, si escucha un sonido de gorgoteo o si el agua cae por los orificios del cabezal de vapor, levante la manguera de vapor ocasionalmente para eliminar la condensación del interior de la manguera.

Ajuste del vapor*

Su aparato incorpora 2 ajustes del vapor que podrá seleccionar en función del tipo de tejido que va a planchar, desde tejidos delicados a gruesos.

- Modelos con 2 ajustes: realice el ajuste pulsando sucesivamente el botón de ajuste del vapor situado en el panel de control del aparato.

	COLOR SUAVE	SALIDA DE VAPOR
	Naranja	Mini
	Verde	Max

ACCESORIOS

Antes de acoplar un accesorio, compruebe que el aparato está desenchufado y totalmente frío.

Antes de utilizar un accesorio, consulte las recomendaciones del fabricante.

1 • Soporte Vertical de Planchado Press & Steam*

El sistema de soporte Press & Steam de la percha ofrece un soporte vertical durante el planchado, para ayudar a eliminar las "arrugas" de modo más fácil y eficiente.

Montaje:

- Extraiga el soporte vertical de planchado Press & Steam de su funda. (imagen 15)
- Compruebe que la barra extensible está totalmente extendida.
- Sujete el soporte vertical Press & Steam de modo que el asa esté dirigida hacia abajo y el logo "Press & Steam" esté en la parte frontal.
- Introduzca la parte superior dentro de la percha incorporada, después tire hacia abajo hasta enganchar el asa en el soporte vertical Press & Steam situado en la barra. (imagen 16-17)
- El soporte vertical Press & Steam ayuda a mantener la prenda correctamente colocada durante el planchado.
- A la hora de planchar una camisa, comience por las mangas. Sujete una manga y cruce la prenda utilizando el soporte vertical Press & Steam.

2 • Cepillo para tejido*

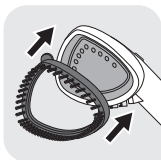

El cepillo abre el tejido para facilitar la penetración del vapor.

- Acople el cepillo para tejido en el cabezal de vapor, mientras el aparato está frío alineando la parte inferior del cepillo con la parte inferior del cabezal de vapor. Empuje ligeramente en la parte superior del cepillo para acoplarlo sobre el cabezal de vapor, hasta acoplarlo. (imagen 18)
- Cepille con precaución la zona que desea planchar siguiendo la dirección de la fibra o el pelillo del tejido. (imagen 19)
- Retire el cepillo de tejido cuando el aparato esté desenchufado y totalmente frío. Retírelo pulsando en la pestaña de liberación situada en la parte superior del cepillo a la vez que tira hacia delante.

3 • Almohadilla antipelusa*



La almohadilla antipelusa es un accesorio separado y no se puede acoplar al cabezal de vapor. Puede utilizar la almohadilla antipelusa de modo independiente al aparato.

La almohadilla antipelusa elimina cabellos, pelusa y pelos de animales para conseguir un acabado profesional.

- La almohadilla antipelusa se debe utilizar cepillando suavemente la prenda siguiendo la dirección de la fibra o el pelillo del tejido. (imagen 21)
- La almohadilla se puede limpiar cepillándola en dirección contraria. Recomendamos limpiar la almohadilla sobre un paño viejo que se pueda desechar.
- Para conseguir un resultado perfecto, recomendamos utilizar la almohadilla antipelusa antes de planchar las prendas.

4 • Guante*



- El guante protege del vapor su mano libre durante el uso del aparato.
- Para utilizar el guante, póngaselo en la mano que utiliza para sujetar o tirar de la prenda. (imagen 20)

El guante solo se debe utilizar con esta plancha vertical y no en ninguna otra aplicación. No lavar ni planchar el guante.

ES

DESPUÉS DEL USO

- Apague el aparato pulsando el botón de ENCENDIDO/APAGADO. (imagen 23)
- Desenchufe el aparato. (imagen 24)
- No vacíe el depósito de agua inmediatamente después de utilizarlo. Espere una hora para vaciar el depósito.
- Cuelgue el cabezal de vapor en posición vertical y en el gancho del cabezal de vapor.

Advertencia: el accesorio Press & Steam no se debe retirar para guardarlo hasta que esté totalmente seco. Enrolle siempre el soporte vertical Press & Steam para guardarlo. No lo arrugue.

- Vacíe el depósito cada vez antes de guardar el aparato para eliminar cualquier partícula de cal. (imagen 25)
- Enrolle holgadamente el cable eléctrico y sujételo con la atadura, después cuélguelo en el gancho para el cable de la barra. (imagen 28)

Advertencia: No toque el cabezal de vapor hasta que esté totalmente frío.

1 • Transporte

- Empuje hacia atrás las 2 patas de estabilidad. (imagen 26-27)
- Puede transportar el aparato levantándolo desde la barra extensible y el asa del aparato.

No intente levantar ni transportar el aparato sujetándolo por la percha integrada.

2 • Mantenimiento y limpieza

Descalcificación sencilla

Este proceso se debe realizar cada 6 meses o tan pronto como perciba que el rendimiento del aparato (vapor generado) está empeorando.

- Desenchufe el aparato.
- Espere una hora para que el aparato se enfríe completamente.
- Retire la manguera de la carcasa: Desacople la manguera girando en sentido contrario a las agujas del reloj y tirando hacia arriba para retirarla.
- Retire el tapón anti-cal desenroscándolo. (imagen 30).
- Enjuague el aparato con agua fría (estando el aparato frío).
 - Añada 500 ml de agua en el orificio anti-cal
 - Añada 500 ml de agua en la conexión de la manguera
 - Agite ligeramente el aparato
 - Incline verticalmente el aparato para vaciar el agua en el lavabo (imagen 25).

* En función del modelo

- Descalcifique el aparato con una solución de vinagre blanco / agua (estando el aparato frío).
 - En una botella, mezcle 500 ml de vinagre blanco y 500 ml de agua
 - Añada la mitad del contenido de la botella en el orificio anti-cal
 - Añada la otra mitad en la conexión de la manguera
 - Deje el producto reposar con la solución hasta el día siguiente
 - Agite ligeramente el aparato
 - Incline verticalmente el aparato para vaciar el agua en el lavabo (imagen 31).
- Enjuague el aparato con agua fría.
 - Añada 500 ml de agua en el orificio anti-cal
 - Añada 500 ml de agua en la conexión de la manguera
 - Agite ligeramente el aparato
 - Incline el aparato verticalmente para vaciar el agua en el lavabo
- Vuelva a montar la manguera y compruebe que está totalmente acoplada girándola en sentido contrario a las agujas del reloj (hasta escuchar un clic) (imagen 32).
- Vuelva a montar el tapón anti-cal enroscándolo por completo para garantizar que está hermético pero no lo ajuste en exceso. (imagen 30).
- Llene el depósito de agua con 1 litro de agua del grifo.
- Enchufe el aparato y permita que genere vapor hasta que no quede agua en el depósito.
- El aparato ya está listo para ser utilizado.

PRECAUCIÓN:

- No intente llenar la caldera por los orificios del cabezal de vapor.
- No sumerja nunca el cabezal de vapor en agua ni otros líquidos.
- Nunca añada ningún líquido en la caldera mientras el aparato está caliente.
- Utilice solo vinagre blanco diluido para descalcificar su producto.

Limpieza

- Limpie el aparato principal con un paño húmedo.
- Limpie el tejido Press & Steam con un paño húmedo o una esponja suave. No utilice ningún producto de limpieza como jabón o detergente.

RESOLUCIÓN DE PROBLEMAS

Problemas	Causas posibles	Soluciones
No hay vapor.	El aparato no se ha encendido.	Compruebe que el aparato está correctamente enchufado. Pulse el botón de encendido/apagado. El aparato comenzará a generar vapor después de aproximadamente 60 segundos.
	La manguera está obstruida.	Compruebe que la manguera no está doblada o enrollada. Compruebe que el cabezal de vapor no está en el suelo.
	No queda agua en el depósito.	Apague el aparato y llene el depósito de agua.
El flujo de vapor es bajo.	Su plancha vertical tiene restos de cal porque no se ha enjuagado regularmente o descalcificado.	Siga el proceso de «descalcificación sencilla».
	La manguera está obstruida.	Compruebe que la manguera no está doblada o enrollada.

Problemas	Causas posibles	Soluciones
Sale agua por los orificios del cabezal de vapor.	Hay condensación de agua en la manguera.	No utilice la plancha vertical en posición horizontal. Sujete la manguera extendida verticalmente y espere a que el agua generada por condensación regrese al aparato.
La plancha tarda en calentarse o expulsa partículas blancas.	Su plancha vertical tiene restos de cal porque no se ha descalcificado regularmente.	Siga el proceso de «descalcificación sencilla»
El accesorio Press & Steam está torcido.	El accesorio Press & Steam no se ha montado correctamente.	Vuelva a montar el accesorio Press & Steam dentro de la percha integrada. Compruebe que está correctamente enganchado siguiendo las instrucciones.
	El accesorio Press & Steam no se ha enrollado correctamente.	Compruebe que el accesorio Press & Steam está siempre seco y después enróllelo con cuidado y guárdelo. No arrugarlo a la hora de guardarlo.
El accesorio Press & Steam se desmonta durante su uso.	El accesorio Press & Steam no se ha acoplado correctamente en el gancho.	Compruebe que el asa del accesorio Press & Steam está firmemente acoplado en el gancho. No se debe mover horizontal ni verticalmente. Compruebe que los 4 segmentos de la barra están totalmente extendidos y que los 3 clips están firmemente acoplados.
La manguera genera un ruido de gorgoteo.	Está utilizando el cabezal de vapor en una posición próxima al suelo y se produce condensación en la manguera.	Levante la manguera frecuentemente durante su uso y ajuste la barra a la altura máxima para evitar la condensación.
Sale agua del depósito de agua.	Está utilizando el cabezal de vapor en una posición próxima al suelo y se produce condensación en la manguera.	Levante la manguera frecuentemente durante su uso y ajuste la barra a la altura máxima para evitar la condensación.

Si tiene problemas o consultas, póngase en contacto con la Línea de Atención al Cliente - consulte datos al final de este folleto.

INSTRUÇÕES DE SEGURANÇA

Leia estas instruções atentamente antes da primeira utilização e conserve-as num local seguro.

- Nunca deixe o aparelho sem supervisão, enquanto estiver ligado à eletricidade, mesmo que seja por breves momentos, especialmente na presença de crianças.
- Desligue sempre o seu aparelho: antes de encher ou lavar o depósito de água, antes de o limpar, após cada utilização.
- Tenha cuidado quando utilizar o aparelho devido à emissão de vapor.
- Este aparelho não se destina a ser utilizado por pessoas (incluindo crianças) com capacidades físicas, sensoriais ou mentais reduzidas ou comprometidas ou por pessoas sem conhecimentos ou experiência, exceto se forem supervisionadas ou devidamente ensinadas por uma pessoa responsável pela sua segurança quanto à utilização do aparelho antes que a mesma ocorra.
- Este aparelho pode ser usado por crianças com mais de 8 anos de idade e pessoas com capacidades físicas, sensoriais ou mentais reduzidas, ou falta de experiência e conhecimentos, se forem supervisionadas e ensinadas quanto à utilização do aparelho de um modo seguro, e compreenderem os perigos envolvidos.
- As crianças devem ser supervisionadas, para se assegurar de que não brincam com o aparelho.
- A limpeza e manutenção não deverão ser feitas por crianças sem supervisão.
- O aparelho não deve ser utilizado se tiver caído, apresentar indícios de danos, fugas ou não funcionar devidamente. Nunca desmonte o seu aparelho. Para evitar qualquer perigo, leve-o para ser inspecionado por um centro de reparação aprovado.

RECOMENDAÇÕES IMPORTANTES

- Este produto foi criado apenas para uso doméstico ou no interior. Qualquer uso comercial, uso inadequado ou o não seguimento das instruções não será da responsabilidade do fabricante e a garantia é anulada.
- Este aparelho deve ser usado no chão, nunca o carregue enquanto o utiliza.
- Este aparelho foi criado para funcionar apenas com corrente alternada (AC). Antes de o utilizar pela primeira vez, verifique que a tensão da rede elétrica condiz com a indicada na placa de dados do aparelho.
- Os erros de ligação anulam a garantia.
- Ligue sempre o aparelho a uma tomada com ligação à terra.
- Tendo em conta as várias normas em vigor, se o aparelho for usado num país diferente daquele em que o adquiriu, leve-o para ser verificado por um centro de reparação aprovado.
- Mantenha sempre a mangueira e o bocal num plano mais elevado em relação ao depósito de água.
- Para sua segurança, este aparelho encontra-se em conformidade com as normas e regulamentos em vigor (baixa voltagem, compatibilidade eletromagnética e diretivas ambientais).
-  As superfícies que estão marcadas ou próximas deste sinal estão muito quentes durante a utilização do aparelho. Não toque nestas superfícies antes do aparelho ter arrefecido.
- Para reduzir o risco de contacto com água quente que emana das aberturas de vapor, verifique o aparelho antes de cada utilização, mantendo-o afastado do corpo durante o funcionamento.
- Vaporize apenas na vertical em movimentos ascendentes e descendentes. Nunca utilize a cabeça de vapor na posição horizontal, nem a incline para trás, isto pode resultar em descarga de água quente.
- Para reduzir o risco de choque elétrico, não imerja o aparelho ou a cabeça de vapor em água ou outros líquidos.
- O aparelho deve estar sempre desligado “OFF” antes de inserir ou retirar a ficha da tomada elétrica. Nunca puxe pelo fio para o desligar da tomada elétrica; em vez disso, segure a ficha e retire-a da tomada para desligar.
- Não permita que o fio entre em contacto com superfícies quentes. Após cada utilização, desligue o aparelho e deixe-o arrefecer completamente antes de o guardar. Enrole o fio à volta do aparelho quando o guardar.
- Nunca coloque o aparelho ou o fio de alimentação perto de fontes de calor ou arestas afiadas, nem permita o contacto com as mesmas.
- Antes de ligar o aparelho, certifique-se que inseriu completamente e bloqueou a mangueira de vapor (puxando ligeiramente na vertical). Durante a utilização, nunca desbloqueie e nunca retire a mangueira, uma vez que pode haver projecção de água quente ou vapor.
- Não tente pendurar a unidade usando a mangueira.
- Não se recomenda a utilização de acessórios complementares para além dos fornecidos pela Tefal, uma vez que pode resultar em incêndio, choque elétrico ou ferimentos pessoais.
- Seja prudente quando mudar acessórios ou anexos, uma vez que podem

conter água quente resultante da condensação. Certifique-se de que os anexos arrefeceram para evitar contacto com água quente.

- Podem ocorrer queimaduras se tocar em peças quentes, água quente ou vapor. Tenha cuidado quando esvaziar um aparelho a vapor. Pode existir água quente no depósito ou no interior do aparelho.
- Não direcione o vapor para pessoas, animais nem vaporize roupas enquanto estiverem a ser usadas.
- Não corte ou tente prolongar a mangueira de vapor.
- Não use uma extensão. Se decidir fazê-lo, use apenas uma extensão em bom estado, com uma ficha com ligação à terra adequada para a potência do aparelho.
- Desenrole o fio de alimentação completamente antes da utilização e inspecione o aparelho e o fio de alimentação para ver se há indícios de desgaste ou danos antes de o ligar à rede elétrica.
- Qualquer intervenção para além da limpeza e manutenção habituais realizadas pelo cliente deve ser efetuada por um Centro de Reparação Aprovado.
- Nunca deixe cair ou insira qualquer objeto em qualquer abertura ou na mangueira.
- A luva deve ser sempre usada com este vaporizador de roupa (*dependendo do modelo). O fabricante não aceita responsabilidade por qualquer utilização indevida.
- Retire todas as embalagens, autocolantes e acessórios existentes no interior e no exterior do aparelho.
- Inspeccione o aparelho e o fio de alimentação para ver se há indícios de desgaste ou danos antes de o ligar à rede elétrica.
- Não use o seu aparelho se este não estiver a funcionar devidamente, se o aparelho, o fio de alimentação ou a ficha estiverem danificados. Para manter a segurança, estas peças devem ser substituídas por um Centro de Reparação Aprovado.
- Qualquer intervenção para além da limpeza e manutenção habituais realizadas pelo cliente deve ser efetuada por um Centro de Reparação Aprovado.
- Esta unidade destina-se apenas a uso interno.
- Desenrole o fio de alimentação completamente antes da utilização e inspecione o aparelho e o fio de alimentação para ver se há indícios de desgaste ou danos antes de o ligar à rede elétrica.
- A luva só deve ser usada com este vaporizador de roupa e não para outras finalidades.

PROTEJA O AMBIENTE!



- ① O seu aparelho contém materiais valiosos que podem ser recuperados ou reciclados.
- ➔ Entregue-o num ponto de recolha de resíduos.

GUARDE ESTAS INSTRUÇÕES

DESCRIÇÃO

1. Cabeça do vapor
2. Cruzeta integrada
 - 2a* Cruzeta dobrável integrada
 - 2b* Cruzeta integrada
3. Molas para calças
4. Gancho da cabeça do vapor
5. Suporte da cruzeta
6. Parafuso de aperto da cruzeta
7. Molas de fixação da haste
8. Haste telescópica
9. Mangueira de vapor mais saída e bloqueio da mangueira
10. Gancho do fio elétrico
11. Fio elétrico
12. Pega de transporte
13. Entrada para enchimento do depósito de água
14. Definições variáveis do vapor
 - 15a. Perna estável
 - 15b. Perna estável
16. Parafuso de aperto da haste
17. Interruptor de Ligar/Desligar
18. Armação
19. Tampa e entrada "anticalcário" de aparafusar
20. Base estável
21. Suporte vertical do "Press and Steam"
22. Bolsa do "Press and Steam"
23. Pega de fixação do "Press and Steam"
24. Gancho de fixação do "Press and Steam"
25. Luva*
26. Escova do tecido*
27. Almofada de linho*

ANTES DA UTILIZAÇÃO

1 • Montagem do vaporizador de roupa

Montagem da mangueira

1. Insira-a e depois trave-a no sentido contrário aos ponteiros do relógio (imagem 3)
2. Certifique-se de que a mangueira está devidamente bloqueada puxando-a suavemente no sentido vertical.

Montagem da haste

1. Puxe completamente as 2 pernas estáveis da base. (imagens. 1, 2)
2. Desaparafuse a haste apertando o parafuso na base da haste.
3. Segure a haste para que o gancho do fio de alimentação fique na parte de trás. Certifique-se de que as 3 molas de bloqueio da haste estão desbloqueadas. (imagem 5). Ajuste a haste até à altura máxima, fazendo-a deslizar para cima. Certifique-se de que os 4 segmentos da haste estão devidamente alongados, depois bloqueie as 3 molas de bloqueio da haste.
4. Insira a haste na base, pressionando para baixo até que os orifícios da haste e da base fiquem nivelados, para que possa voltar a colocar o parafuso. Se os orifícios não estiverem alinhados, verifique se a haste está completamente alongada. (Imagem 6)

Montagem da cruzeta integrada

1. Desaparafuse a cruzeta apertando o parafuso na base da cruzeta.
2. Segure a cruzeta para que o suporte da cruzeta fique do mesmo lado do painel de controlo do aparelho.
3. Insira a cruzeta na vertical na parte superior da haste. Os orifícios no fundo da cruzeta e da haste devem estar nivelados. (Imagem 9)
4. Volte a colocar o parafuso e aperte-o o mais possível para que a cruzeta fique bem fixada à haste. (Imagem 9)
5. Instale a cabeça de vapor no topo da cruzeta integrada.

* dependendo do modelo

2 • Encher o depósito de água

Caro cliente,

Antes da entrega, realizámos um controlo de qualidade ao vaporizador de roupa. Este vaporizador de roupa foi verificado portanto é possível que apresente vestígios de água no depósito de água. Este vaporizador de roupa foi aprovado pelo controlo de qualidade.

IMPORTANTE: O seu produto foi concebido para funcionar com água da torneira não tratada. Se a água for muito dura (verifique junto da empresa local), é possível misturar água da torneira não tratada com água destilada nas proporções seguintes: 50% de água da torneira não tratada e 50% de água destilada. O calor concentra os elementos contidos na água durante a evaporação. Os tipos de água listados abaixo podem conter resíduos orgânicos, elementos minerais ou químicos que possam causar ejeção, tingimento castanho ou desgaste prematuro do aparelho: água dos secadores de roupa, água perfumada ou amaciada, água de frigoríficos, baterias, ares condicionados, água da chuva, fervida, filtrada ou engarrafada. Estes tipos de água não devem ser usados. Use apenas água destilada comprada numa loja conforme recomendado acima.

- Certifique-se de que o aparelho está desligado. Abra o bocal do depósito de água, encha-o e feche-o. (imagens 10, 11 e 12)

UTILIZAÇÃO

Aviso: Nunca passe uma peça de roupa a vapor enquanto a está a utilizar.

1 • Configuração

A mangueira flexível e a extremidade da cabeça de vapor podem tornar-se extremamente quentes durante a utilização. Isto é perfeitamente normal. Tenha cuidado e evite qualquer contacto prolongado.

- Só opere o aparelho num pavimento limpo semr materiais que possam obstruir a base do vaporizador (superfície plana e horizontal)- Não obstrua as aberturas na parte inferior do aparelho. Este aparelho não deve ser usado em carpetes ou tapetes muito espessos.
- Solte e desenrole completamente o fio elétrico.
- Ligue-o a uma tomada elétrica. (Imagem 13)
- Ligue premindo o botão ligar/desligar na parte superior do aparelho. (Imagem 14)
- O aparelho vai começar a produzir vapor em aproximadamente 60 segundos.

2 • Utilizar o aparelho

- Pendure as roupas na cruzeta integrada ou numa cruzeta separada que pode ser pendurada no suporte da cruzeta.
- Para vaporizar calças, recomendamos que utilize também o suporte com molas*.
- Segure a cabeça de vapor com as aberturas de vapor afastadas do corpo.
- Comece a vaporizar ligeiramente a roupa seguindo o grão do tecido da roupa.
- Comece na parte de cima da roupa e vá para baixo gradualmente.
- Utilize sempre a cabeça de vapor na posição vertical.

Tenha sempre cuidado para não tocar no vapor quente.

- Pendure sempre a cabeça de vapor numa posição vertical no gancho da cabeça de vapor quando não estiver a utilizá-la.
- Durante a utilização, a mangueira pode produzir um ruído. Isto é normal devido à condensação. Se o aparelho começar a emitir um ruído, coloque a cabeça de vapor no seu suporte durante alguns momentos de forma a direcionar a condensação de volta ao aparelho. Mantenha a cabeça de vapor na vertical alongando a mangueira ao mesmo tempo.
- Durante a utilização, podem surgir algumas gotas de água na haste telescópica. Isto também é normal devido à condensação.

Sugestões para obter melhores resultados com o seu vaporizador de roupa

- Recomendamos que verifique a etiqueta da roupa com recomendações do fabricante antes de vaporizar. Também recomendamos que teste a roupa e experimente numa área discreta como uma costura interna.
- Abotoe o colarinho das camisas para evitar que deslizem da cruzeta durante a vaporização.
- Pressione suavemente a escova de vapor contra o tecido enquanto faz passagens lentas.
- Evite o contacto direto entre a cabeça de vapor e a seda ou o veludo.
- Algumas roupas são alisadas mais facilmente do avesso.
- Tecidos pesados podem necessitar de uma vaporização mais demorada.
- Se tem de usar a cabeça de vapor perto do chão, levante a mangueira verticalmente com frequência para evitar condensação. Pode ouvir um ruído se a mangueira flexível estiver comprimida.
- Se não for produzido vapor, se ouvir um ruído ou se pingar água através dos orifícios da cabeça de vapor, eleve a cabeça de vapor, de vez em quando, para remover a condensação no interior da mangueira.

Definição do vapor*

O seu aparelho está equipado com 2 definições de vapor que pode selecionar de acordo com o tecido que está a vaporizar, desde os mais delicados aos mais grossos.

- Modelos com 2 definições: prima sucessivamente o botão de definição do vapor no painel de controlo do aparelho

	COR CLARA	SAÍDA DE VAPOR
	Laranja	Mini
	Verde	Max

ACESSÓRIOS

Certifique-se de que o aparelho está desligado e completamente frio antes de fixar acessórios.

Antes de utilizar um acessório, verifique as recomendações do fabricante.

1 • Suporte vertical do "Press and Steam"*

O sistema de suporte do "Press & Steam" na cruzeta confere um suporte vertical enquanto se vaporiza, para ajudar a remover os "vincos" de forma mais fácil e eficaz.

* dependendo do modelo

Montagem

- Retire o suporte vertical do "Press and Steam" da respetiva bolsa. (Imagem 15)
- Certifique-se de que a haste telescópica está completamente alongada.
- Segure o suporte vertical do "Press and Steam" para que a haste fique na posição descendente e o logótipo do "Press and Steam" na frente.
- Insira a parte superior na cruzeta integrada, depois puxe ligeiramente para baixo até encaixar a pega no gancho do suporte vertical do "Press and Steam" na haste. (imagens 16-17)
- O suporte vertical do "Press and Steam" ajuda a fixar a roupa enquanto vaporiza.
- Quando vaporizar uma camisa, comece por vaporizar as mangas. Segure numa manga e cruze sobre a roupa usando o "Press and Steam" como apoio vertical.

2 • Escova do tecido*

A escova de tecido abre a tecelagem do tecido, para uma melhor penetração do vapor.

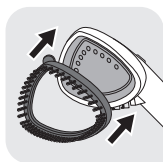

- Fixe a escova do tecido à cabeça de vapor, no aparelho frio alinhado o botão da escova com o botão da cabeça de vapor. Suavemente empurre a parte superior da escova para a cabeça de vapor até encaixar. (Imagem 18)
- Escove suavemente a área a ser vaporizada seguindo o grão ou o felpo do tecido. (Imagem 19)
- Retire a escova do tecido quando a unidade

estiver desligada e completamente fria. Retire-a premindo a patilha de libertação na parte de cima da escova enquanto a puxa para a frente.

3 • Almofada de linho*



A almofada de linho é um acessório separado e não pode ser fixado na cabeça de vapor. Pode usar a almofada de vapor independentemente do aparelho.

A almofada de linho remove cabelos, algodão e pelo de animais para um acabamento profissional.

- Para usar a almofada de linho, escova lentamente a roupa com o grão ou felpo do tecido. (Imagem 21)
- A almofada pode ser limpa escovando-a na direção oposta. Recomendamos que limpe a almofada num tecido velho que pode ser eliminado.
- Recomendamos que use a almofada de linho antes de vaporizar as suas roupas para obter resultados perfeitos.

4 • Luva*



- A luva protege a sua mão livre do vapor durante a utilização.
- Para usar a luva, coloque-a na mão que usa para segurar ou puxar a peça de roupa. (Imagem 20)

A luva só deve ser usada com este vaporizador de roupa e não para outra finalidade. Não lave nem passe a luva.

APÓS A UTILIZAÇÃO

- Desligue o aparelho premindo o botão de ligar/desligar. (Imagem 23)
- Desligue o aparelho.(imagem. 24)
- Não despeje o depósito da água imediatamente após a utilização. Aguarde uma hora antes de o fazer.
- Pendure a cabeça de vapor numa posição vertical no gancho da cabeça de vapor.

Aviso: nunca retire o acessório “Press & Steam” para guardar antes de estar completamente seco. Enrole sempre o suporte vertical “Press & Steam” para guardar. Não o dobre.

- Esvazie o depósito de água antes de guardar para expulsar quaisquer resíduos. (Imagem 25)
- Enrole o fio elétrico, depois pendure-o no gancho do fio na haste. (Imagem 28)

Aviso: Nunca toque na cabeça de vapor até esta ter arrefecido completamente.

1 • Transporte

- Empurre para trás as 2 pernas estáveis. (imagens 26-27)
- Pode transportar o seu aparelho levantando-o pela haste telescópica ou pela pega do aparelho.

Não tente levantar ou transportar o aparelho segurando a cruzeta integrada.

2 • Manutenção e limpeza

Desincrustação fácil

Este processo deve ser realizado de 6 em 6 meses ou mal verifique que o desempenho do aparelho (saída de vapor) está a diminuir.

- Retire a ficha da tomada.
- Espere uma hora até que o aparelho arrefeça por completo.
- Separe a mangueira da armação: Destrave-a girando-a no sentido contrário aos ponteiros do relógio e puxe para cima para retirar a mangueira.
- Retire a tampa anticalcário desparafusando-a. (imagem 30).
- Lave o aparelho com água fria (aparelho frio).
 - Verta 500 ml de água na abertura anticalcário
 - Verta 500 ml de água na ligação da mangueira
 - Agite suavemente o aparelho
 - Incline verticalmente o aparelho para esvaziar a água no lavatório(imagem 25).
- Faça a desincrustação do aparelho com uma preparação de vinagre branco e água (aparelho frio).
 - Numa garrafa, misture 500 ml de vinagre branco com 500 ml de água
 - Verta metade da garrafa na entrada anticalcário
 - Verta a outra metade na ligação da mangueira
 - Deixe a solução no aparelho durante a noite
 - Agite suavemente o aparelho
 - Incline verticalmente o aparelho para esvaziar a água no lavatório(imagem 31).
- Lave o aparelho com água fria.
 - Verta 500 ml de água na abertura anticalcário
 - Verta 500 ml de água na ligação da mangueira

* dependendo do modelo

- Agite suavemente o aparelho
- Incline verticalmente o aparelho para esvaziar a água no lavatório
- Volte a montar a mangueira e certifique-se de que está completamente bloqueada girando-a no sentido dos ponteiros do relógio (até ouvir um clique). (imagem 32).
- Volte a montar a tampa anticalcário aparafusando-a completamente para assegurar que está estanque mas sem apertar demasiado. (imagem 30).
- Encha o depósito de água com 1 litro de água da torneira.
- Ligue o aparelho e vaporize até não existir água no depósito.
- O seu aparelho está agora pronto para ser usado.

CUIDADO:

- Não tente encher a caldeira através dos orifícios da cabeça de vapor.
- Nunca imerja a cabeça de vapor em água ou outros líquidos.
- Nunca adicione qualquer líquido à caldeira quando o aparelho estiver quente.
- Use apenas vinagre branco como solução para desincrustar o seu produto.

Limpeza

- Limpe a unidade principal com um pano húmido.
- Limpe o tecido do "Press & Steam" com um pano húmido ou uma esponja não abrasiva. Não utilize produtos de limpeza como sabão ou detergentes.

RESOLUÇÃO DE PROBLEMAS

Problemas	Causas possíveis	Soluções
Não há vapor.	O aparelho não foi ligado.	Verifique se o aparelho foi ligado corretamente. Prima o botão ligar/desligar. O aparelho vai começar a produzir vapor após aproximadamente 60 segundos.
	A mangueira está obstruída.	Verifique se a mangueira não está dobrada ou torcida. Verifique se a cabeça de vapor não está no chão.
	Não há água no depósito de água.	Desligue o aparelho e encha o depósito de água.
O fluxo de vapor é baixo.	O seu vaporizador acumulou resíduos porque não foi lavado regularmente ou desincrustado.	Siga o processo "desincrustação fácil".
	A mangueira está obstruída.	Verifique se a mangueira não está dobrada ou torcida.

Problemas	Causas possíveis	Soluções
A água corre pelos orifícios da cabeça de vapor.	Existe condensação na mangueira.	Nunca use o vaporizador na posição horizontal. Segure a mangueira alongada verticalmente e aguarde que a água condensada volte para o vaporizador.
O vaporizador demora muito a aquecer e/ou ejeta partículas.	O seu vaporizador acumulou resíduos porque não foi desincrustado regularmente.	Siga o processo “desincrustação fácil”
O acessório “Press & Steam” está torto.	O acessório “Press & Steam” não foi montado devidamente.	Volte a montar acessório “Press & Steam” na cruzeta integrada. Certifique-se de que está devidamente engatado seguindo as instruções.
	O acessório “Press & Steam” não foi enrolado devidamente.	Certifique-se de que o acessório “Press & Steam” está sempre seco e é enrolado com cuidado quando guardar. Não o dobre para guardar.
O acessório “Press & Steam” desencaixou durante a utilização.	O acessório “Press & Steam” não foi bloqueado corretamente no gancho.	Certifique-se de que a pega do acessório “Press & Steam” está bloqueada no gancho. Não se deve mover horizontalmente ou verticalmente. Certifique-se de que os 4 segmentos da haste estão completamente alongados e que as 3 molas estão bem bloqueadas.
A mangueira emite um ruído.	Está a usar a cabeça de vapor numa posição próxima do chão, ocorrendo alguma condensação na mangueira.	Levante a mangueira frequentemente durante a utilização e ajuste a haste à sua altura máxima para evitar a formação de condensação.
Está a transbordar água do depósito de água.	Está a usar a cabeça de vapor numa posição próxima do chão, ocorrendo alguma condensação na mangueira.	Levante a mangueira frequentemente durante a utilização e ajuste a haste à sua altura máxima para evitar a formação de condensação.

Se tiver mais problemas ou questões contacte a linha de apoio das Relações com o Cliente - ver detalhes no fim deste folheto.